

studio

GUIDE DE CONFIGURATION



studio

GUIDE DE CONFIGURATION

Modèle PP39L

Remarques, précautions et avertissements

 **REMARQUE** : Une REMARQUE fournit des informations importantes qui vous aident à mieux utiliser votre ordinateur.

 **PRÉCAUTION** : Une PRÉCAUTION vous avertit d'un risque de dommage matériel ou de perte de données et vous indique comment éviter le problème.

 **AVERTISSEMENT** : Un AVERTISSEMENT indique un risque de dommage matériel, de blessure corporelle ou de mort.

Si vous avez acheté un ordinateur Dell™ n Series, toute référence dans ce document au système d'exploitation Microsoft® Windows® n'est pas applicable.

Les informations contenues dans ce document sont sujettes à modification sans préavis.

© 2010 Dell Inc. Tous droits réservés.

Toute reproduction sous quelque forme que ce soit est interdite sans l'autorisation préalable et écrite de Dell, Inc.

Marques utilisées dans ce document : *Dell*, le logo *DELL*, *YOURS IS HERE*, *Solution Station*, et *DellConnect* sont des marques déposées de Dell Inc. ; *Intel*, *Pentium*, et *Celeron* sont des marques déposées et *Core* est une marque déposée de Intel Corporation aux Etats-Unis et/ou autres pays ; *Microsoft*, *Windows*, *Windows Vista*, et le logo du bouton démarrer de *Windows Vista* sont soit des marques ou des marques déposées de Microsoft Corporation aux Etats-Unis et/ou autres pays ; *Blu-ray Disc* est une marque déposée de Blu-ray Disc Association ; *Bluetooth* est une marque déposée de Bluetooth SIG, Inc. et est utilisée par Dell sous licence.

Les autres marques et noms de produits pouvant être utilisés dans ce document sont reconnus comme appartenant à leurs propriétaires respectifs. Dell Inc. rejette tout intérêt propriétaire dans les marques et les noms commerciaux autres que les siens.

Février 2010

N/P HVWH9

Rév. A00

Table des matières

Configuration de votre portable Studio	5	Touches de contrôle multimédia	32
Avant de configurer votre ordinateur	5	Fonctions d'affichage	34
Branchement de l'adaptateur de CA	6	Utilisation de l'écran tactile (en option)	36
Branchement du câble réseau (facultatif)	7	Utilisation du lecteur optique	40
Appui sur le bouton d'alimentation	8	Dépose et repose de la batterie	42
Configuration de Microsoft Windows	9	Fonctionnalités logiciel	44
Créer un support de restauration système (Recommandé)	10	Capteur de chute libre	45
Installation de la carte SIM (facultatif)	12	Dell Dock	46
Activation ou désactivation du réseau sans fil (facultatif)	14	Dell DataSafe Online Backup	47
Connexion à internet (facultatif)	16	Résolution des incidents	48
Utilisation de votre portable Studio	20	Problèmes de l'écran tactile	48
Fonctions de la partie droite	20	Codes sonores	49
Fonctions de la partie gauche	24	Problèmes de réseau	50
Fonctions de base de l'ordinateur	28	Problèmes d'alimentation	51
Gestes de la tablette tactile	30	Problèmes de mémoire	52
		Blocages du système et incidents logiciels	53

Table des matières

Utilisation des outils d'assistance	55	Informations sur les produits	73
Dell Support Center	55	Retour d'articles pour réparation sous garantie ou avoir	74
Mes téléchargements Dell	56	Avant d'appeler	75
Messages système	56	Contacteur Dell	76
Dépanneur des conflits matériels	58	Trouver plus d'informations et de ressources	78
Dell Diagnostics	59	Caractéristiques	81
Restauration de votre système d'exploitation	63	Annexe	94
Restauration du système	64	Informations de produit Macrovision	94
Dell DataSafe Local Backup	65	Informations pour NOM, ou Official Mexican Standard (standard mexicain officiel) (seulement pour Mexico)	95
Support de restauration système	67	Index	96
Dell Factory Image Restore	68		
Obtention d'aide	70		
Support technique et service clientèle	71		
DellConnect	71		
Services en ligne	72		
Service d'état des commandes automatisé	73		

Configuration de votre portable Studio

Cette section traite de la configuration de votre portable Studio 1555/1557/1558.

Avant de configurer votre ordinateur

Pour choisir un emplacement pour votre ordinateur, vérifiez que vous pouvez accéder facilement à une prise secteur, qu'il existe une ventilation suffisante et une surface plane pour poser votre ordinateur.

La limitation de la circulation d'air autour de votre portable peut entraîner une surchauffe. Pour éviter la surchauffe, veillez à laisser au moins 10,2 cm (4 po) à l'arrière de l'ordinateur et un minimum de 5,1 cm (2 po) sur tous les autres côtés. Ne placez jamais votre ordinateur dans un espace confiné, par exemple une armoire ou un tiroir quand il est allumé.

 **AVERTISSEMENT** : Ne bloquez pas les entrées d'air de l'ordinateur et n'insérez pas d'objets dedans ; évitez également toute accumulation de poussière. Ne placez pas votre ordinateur Dell™ dans un environnement peu aéré, tel qu'une mallette fermée ou sur des surfaces de tissu, telles que moquettes ou tapis lorsque celui-ci fonctionne. Le manque de ventilation risquerait de causer un incendie, d'endommager l'ordinateur ou de détériorer ses performances. Le ventilateur se met en marche lorsque l'ordinateur chauffe. Il se peut que le ventilateur fasse du bruit ; cela est tout à fait normal et ne signifie en aucun cas que le ventilateur ou l'ordinateur est défectueux.

 **PRÉCAUTION** : En posant ou en empilant des objets lourds ou aux angles vifs sur l'ordinateur, vous pouvez lui causer des dégâts permanents.

Branchement de l'adaptateur de CA

Branchez l'adaptateur de CA sur l'ordinateur puis branchez-le sur une prise secteur ou une barrette de protection contre les surtensions.

⚠ AVERTISSEMENT : L'adaptateur de CA fonctionne avec les tensions secteur disponibles dans le monde entier. Cependant, les connecteurs et les rampes d'alimentation varient selon les pays. L'utilisation d'un câble non compatible ou le branchement incorrect du câble sur une barrette d'alimentation ou une prise secteur peut provoquer un incendie ou endommager de façon irréversible votre ordinateur.

🔧 REMARQUE : Branchez le cordon d'alimentation à l'adaptateur et vérifiez que le voyant sur l'adaptateur s'allume quand il est branché.

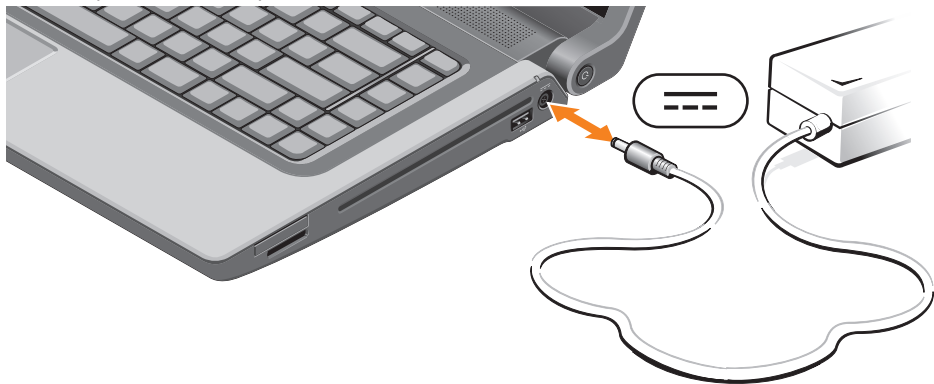

Branchement du câble réseau (facultatif)

Pour utiliser un réseau filaire, branchez le câble réseau.





Appui sur le bouton d'alimentation



Configuration de Microsoft Windows

Votre ordinateur Dell est préconfiguré avec le système d'exploitation Microsoft® Windows®. Pour installer Windows à la première utilisation, suivez les instructions à l'écran. Ces étapes sont obligatoires et peuvent prendre un certain temps. Les écrans de configuration Windows vous guident dans différentes procédures, notamment l'acceptation des contrats de licence, la définition des préférences et la configuration d'une connexion Internet.

 **PRÉCAUTION : N'interrompez pas la procédure de configuration du système d'exploitation. Cela pourrait rendre votre ordinateur inutilisable, vous devriez alors réinstaller le système d'exploitation.**

 **REMARQUE :** Pour des performances optimales de votre ordinateur, il est recommandé de télécharger et d'installer les dernières versions du BIOS et des pilotes pour votre ordinateur, disponibles à l'adresse **support.dell.com**.

 **REMARQUE :** Pour plus d'informations sur le système d'exploitation et ses fonctionnalités, voir **support.dell.com/MyNewDell**.

Créer un support de restauration système (Recommandé)

 **REMARQUE** : Il est recommandé de créer un support de restauration système dès la configuration de Microsoft Windows.

Le support de restauration système peut être utilisé pour restaurer votre ordinateur en l'état où il se trouvait à l'achat, tout en conservant les fichiers de données (sans avoir besoin du disque du *système d'exploitation*). Vous pouvez utiliser le support de restauration système si des modifications au matériel, logiciel, pilotes ou autres paramètres ont eu des conséquences indésirées sur l'ordinateur.

Pour créer le support de restauration système, vous aurez besoin de :

- Dell DataSafe Local Backup
- Une clef USB avec une capacité minimum de 8 Go ou DVD-R/DVD+R/Blu-ray Disc™

 **REMARQUE** : Dell DataSafe Local Backup ne supporte pas les disques réinscriptibles.

Pour créer un support de restauration système :

1. Assurez-vous que l'adaptateur de CA est connecté (voir «Connecter l'adaptateur de CA» à la page 6).
2. Insérez le disque ou la clef USB dans l'ordinateur.
3. Cliquez sur **Démarrer**  → **Programmes** → **Dell DataSafe Local Backup**.
4. Cliquez sur **Créer un support de restauration**.
5. Suivez les instructions qui s'affichent.

 **REMARQUE** : Pour des informations sur comment utiliser le support de restauration système, voir «Support de restauration système» à la page 67.

Installation de la carte SIM (facultatif)

 **REMARQUE** : L'installation d'une carte SIM n'est pas obligatoire si vous utilisez une carte EVDO pour accéder à l'Internet.

L'installation d'une carte Subscriber Identity Module (SIM) dans votre ordinateur vous permet de vous connecter à internet. Pour accéder à l'Internet, vous devez être dans la zone de couverture réseau de votre opérateur de téléphonie mobile.

Pour installer la carte SIM :

1. Eteignez votre ordinateur.
2. Déposez la batterie (voir «Dépose et repose de la batterie» à la page 42).
3. A l'intérieur de la baie de batterie, glissez la carte SIM dans le logement de carte SIM.
4. Reposez la batterie (voir «Dépose et repose de la batterie» à la page 42).
5. Allumez l'ordinateur.

Pour déposer la carte SIM, pressez et éjectez la carte SIM.

Configuration de votre portable Studio

- 1 baie de batterie
- 2 logement de carte SIM
- 3 carte SIM

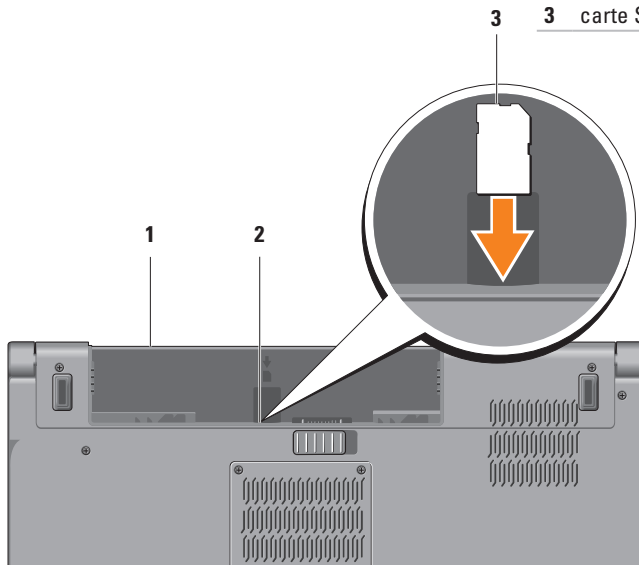

Activation ou désactivation du réseau sans fil (facultatif)

 **REMARQUE** : La fonctionnalité sans fil est disponible dans votre ordinateur si vous avez commandé une carte WLAN au moment de l'achat. Pour plus d'informations sur les cartes prises en charge par l'ordinateur, voir «Caractéristiques» à la page 81.

Pour activer le réseau sans fil :

1. Assurez-vous que l'ordinateur est allumé.
2. Appuyez sur la touche sans fil  du clavier.
Une confirmation de votre sélection apparaît à l'écran.

Sans fil activé

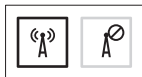

Sans fil désactivé



Pour désactiver le réseau sans fil :

Appuyez de nouveau sur la touche sans fil du clavier pour désactiver toutes les radios.

 **REMARQUE** : La touche sans fil permet de désactiver rapidement les communications radio sans fil (WiFi et Bluetooth®), par exemple quand vous devez désactiver toutes les émissions radio sans fil en avion.



Connexion à internet (facultatif)

Pour vous connecter à Internet, vous devez disposer d'un modem externe ou d'une connexion réseau et d'un fournisseur d'accès Internet (FAI).

Si votre commande ne comportait pas de modem USB ou adaptateur de réseau sans fil externe, vous pouvez en acheter un à l'adresse **www.dell.com**.

Configuration d'une connexion filaire

- Si vous utilisez une connexion d'accès à distance, branchez une ligne téléphonique au modem externe USB en option sur votre ordinateur et à la prise téléphonique murale avant de configurer la connexion Internet.
- Si vous utilisez une connexion haut débit par modem DSL, modem câble/satellite, prenez contact avec votre fournisseur d'accès Internet (FAI) ou opérateur téléphonique mobile pour les instructions de configuration.

Pour terminer la configuration de votre connexion Internet filaire, suivez les instructions de la section «Configuration de votre connexion Internet» à la page 18.

Configuration d'une connexion sans fil

 **REMARQUE** : Pour configurer votre routeur sans fil, voir la documentation livrée avec ce routeur.

Avant de pouvoir utiliser votre connexion à l'Internet sans fil, vous devez vous connecter à votre routeur sans fil.

Pour configurer votre connexion à un routeur sans fil :

Windows® 7

1. Vérifiez que le réseau sans fil est activé sur votre ordinateur (voir «Activer ou désactiver le réseau sans fil» à la page 14).
2. Enregistrez et fermez tous les fichiers et quittez tous les programmes.
3. Cliquez sur **Démarrer**  → **Panneau de configuration**.
4. Dans le champ de recherche, tapez *réseau*, puis cliquez sur **Centre Réseau et Partage** → **Connexion à un réseau**.

5. Pour effectuer la configuration, suivez les instructions qui s'affichent à l'écran.

Windows Vista®

1. Vérifiez que le réseau sans fil est activé sur votre ordinateur (voir «Activer ou désactiver le réseau sans fil» à la page 14).
2. Enregistrez et fermez tous les fichiers et quittez tous les programmes.
3. Cliquez sur **Démarrer**  → **Connecter à**.
4. Pour effectuer la configuration, suivez les instructions qui s'affichent à l'écran.

Configuration de votre connexion Internet



Les fournisseurs d'accès Internet (FAI) et leurs offres varient selon les pays. Prenez contact avec votre fournisseur d'accès Internet pour connaître les offres disponibles dans votre pays.

Si vous ne pouvez pas vous connecter à Internet alors que vous l'avez déjà fait auparavant, il est possible que le fournisseur d'accès Internet (FAI) subisse une interruption de services. Contactez-le pour vérifier l'état des services ou essayez de vous connecter ultérieurement.



Assurez-vous de disposer des informations fournies par votre fournisseur d'accès Internet (FAI).

Si vous n'avez pas de FAI, l'assistant **Connexion à l'Internet** peut vous aider à en choisir un.

Pour configurer votre connexion Internet :
Windows 7

1. Enregistrez et fermez tous les fichiers et quittez tous les programmes.
2. Cliquez sur **Démarrer**  → **Panneau de configuration**.
3. Dans le champ de recherche, tapez *réseau*, puis cliquez sur **Centre Réseau et partage** → **Configurer une nouvelle connexion ou un nouveau réseau** → **Connecter à Internet**. La fenêtre **Connecter à Internet** apparaît.
 **REMARQUE** : Si vous ne savez pas quel type de connexion choisir, cliquez sur **M'aider à choisir** ou prenez contact avec votre fournisseur d'accès Internet.
4. Suivez les instructions à l'écran pour utiliser les informations de configuration fournies par votre FAI et terminez la configuration.

Windows Vista

1. Enregistrez et fermez tous les fichiers et quittez tous les programmes.
 2. Cliquez sur **Démarrer**  → **Panneau de configuration**.
 3. Dans le champ de recherche, tapez *réseau*, puis cliquez sur **Centre Réseau et partage** → **Configurer une nouvelle connexion ou un nouveau réseau** → **Connecter à Internet**.
La fenêtre **Connecter à Internet** apparaît.
-  **REMARQUE** : Si vous ne savez pas quel type de connexion choisir, cliquez sur **M'aider à choisir** ou prenez contact avec votre fournisseur d'accès Internet.
4. Suivez les instructions à l'écran pour utiliser les informations de configuration fournies par votre FAI et terminez la configuration.

Utilisation de votre portable Studio

Cette section donne des informations sur les fonctions disponibles sur votre portable Studio 1555/1557/1558.

Fonctions de la partie droite

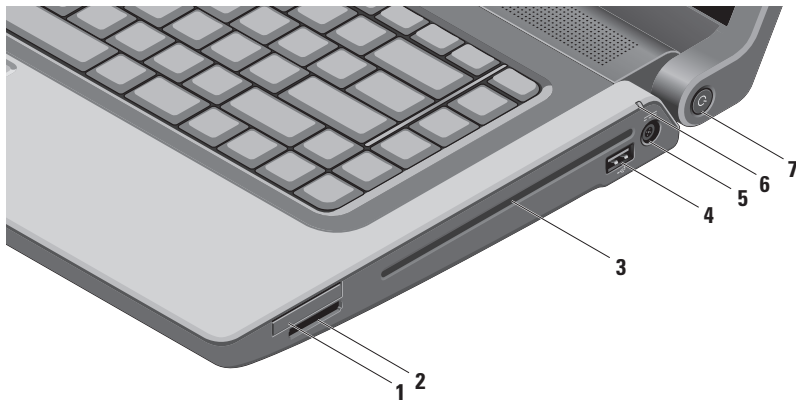

-
- 1 Fente ExpressCard** – Donne la prise en charge de mémoire additionnelle, communications filaires et sans fil, multimédia et fonctionnalités de sécurité. La fente prend en charge les ExpressCards de 34 mm.

REMARQUE : La fente ExpressCard n'est conçue que pour les ExpressCards. Elle ne supporte PAS les cartes PC.

REMARQUE : Votre ordinateur est livré avec un cache en plastique dans le logement de carte ExpressCard. Les caches protègent les logements non utilisés contre la poussière et les particules en suspens. Conservez le cache pour l'utiliser lorsqu'il n'y a pas de carte installée dans le logement. Les caches provenant d'autres ordinateurs peuvent ne pas être adaptés à votre ordinateur.

- 2** SD/MMC - MS/Pro **Lecteur de carte Média 8 en 1** – Fourni une manière rapide et pratique de voir et partager les photos digitales, musique, vidéos et documents stockés dans les cartes mémoire digitales suivantes :

- Carte mémoire Secure Digital (SD)
- Carte Secure Digital Input/Output (SDIO)
- Secure Digital High Capacity (SDHC)
- Secure Digital High Density (SDHD)
- Memory Stick
- Memory Stick PRO
- MultiMedia Card (MMC)
- xD-Picture Card (type - M et type - H)

REMARQUE : Votre ordinateur est livré avec un cache en plastique dans le logement de carte mémoire. Les caches protègent les logements non utilisés contre la poussière et les particules en suspens. Conservez le cache pour l'utiliser lorsqu'il n'y a pas de carte mémoire installée dans le logement. Les caches provenant d'autres ordinateurs peuvent ne pas être adaptés à votre ordinateur.

- 3 Disque optique** – Joue ou enregistre des CD, DVD et Blu-ray Discs (en option) Assurez-vous d'avoir inséré le disque avec la face imprimée vers le haut.

 **PRÉCAUTION** : N'utilisez pas des disques de taille non standard (ce qui inclue les Mini-CD et Mini-DVD) ou vous endommagerez le lecteur.

Placez le disque au centre de la fente, label tourné vers le haut et poussez-le avec précaution dans la fente. Le lecteur prendra le disque automatiquement et commencera à en lire le contenu.

- 4**  **Connecteur USB 2.0** – Permet de connecter des périphériques USB, tels qu'une souris, un clavier, une imprimante, un lecteur externe ou un lecteur MP3.
-

- 5**  **Connecteur de l'adaptateur de CA** – Permet de brancher l'adaptateur de CA pour alimenter l'ordinateur et charger la batterie.
-

6  **Voyant d'état de la batterie** – S'allume fixe ou clignote pour indiqué l'état de charge de la batterie. Le voyant indique les états suivant lorsque l'ordinateur est alimenté par L'adaptateur de CA :

- Blanc fixe – La batterie est en charge.
- Eteint – La batterie est complètement chargée.

La batterie :

- Eteint – La batterie est chargée de manière suffisante ou l'ordinateur est éteint.
 - Orange fixe – Le niveau de batterie est faible.
-

7  **Bouton d'alimentation et voyant** – Allume ou éteint l'ordinateur lorsque pressé. Le voyant du bouton indique les états d'alimentation suivants :

- Blanc fixe – L'ordinateur est allumé.
 - Blanc clignotant – L'ordinateur est en mode veille.
 - Eteint – L'ordinateur est éteint ou en mise en veille prolongée.
-

Fonctions de la partie gauche

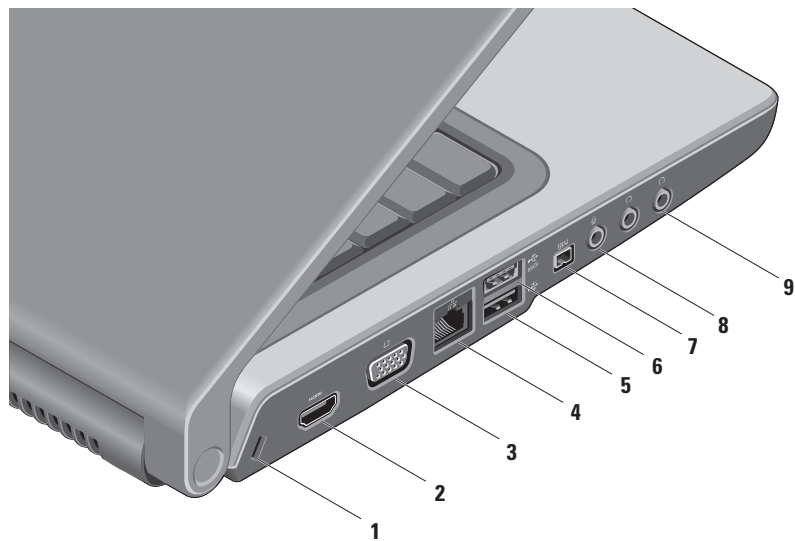

1 Fente pour câble de sécurité – Permet de rattacher à votre ordinateur un câble de sécurité vendu dans le commerce.

REMARQUE : Avant d'acheter un câble de sécurité, vérifiez qu'il est bien compatible avec la fente pour câble de sécurité de votre ordinateur.

2  Connecteur HDMI – Permet de brancher un téléviseur pour y transférer les signaux vidéo et audio 5.1.



REMARQUE : Avec un moniteur, seul le signal audio est lu.

3  Connecteur VGA – Se connecte à des périphériques vidéo, tels qu'un moniteur ou projecteur.

4  Connecteur réseau – Connecte votre ordinateur à un réseau ou à un périphérique large bande si vous utilisez un réseau filaire.

5  Connecteur USB 2.0 – Permet de connecter des périphériques USB, tels qu'une souris, un clavier, une imprimante, un lecteur externe ou un lecteur MP3.

6  Connecteur eSATA – Se connecte aux périphériques de stockage eSATA compatibles, tels qu'un disque dur externe ou lecteur optique. Le connecteur eSATA fonctionne aussi comme connecteur USB.

- 7  **Connecteur IEEE 1394a** – Se connecte aux périphériques multimédia série à haute vitesse, tel qu'une caméra vidéo digitale.
-
- 8  **Connecteur entrée audio/microphone** – Permet de brancher un microphone ou signal d'entrée à utiliser avec des programmes audio.
-
- 9  **Connecteurs sortie audio/casque (2)** – Se connecte à un casque ou envoi l'audio à des hauts parleurs ou système audio.
-

Fonctions de base de l'ordinateur

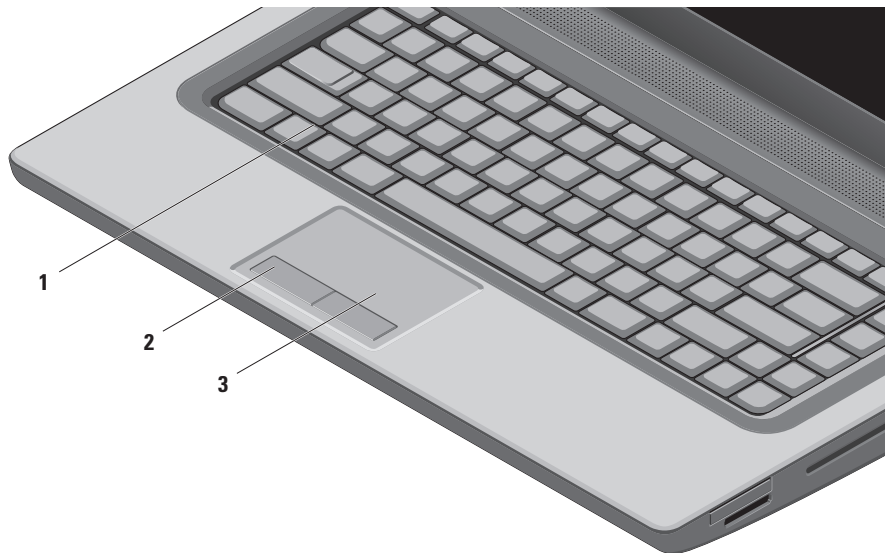

1 Clavier/clavier rétroéclairé (en option) – Si vous avez acheté le clavier rétroéclairé en option, la touche F6 possède l'icône de clavier rétroéclairé . Le clavier rétroéclairé assure la visibilité dans les ambiances sombres en éclairant tous les symboles des touches.

Les touches de commande multimédia se trouvent aussi sur le clavier. Ces touches contrôlent le CD, DVD, Blu-ray Disc™ (en option), et la lecture multimédia.

 **Réglages de luminosité du rétroéclairage du clavier** – Appuyez sur <F6> pour parcourir les trois états d'éclairage (dans l'ordre) :

- a. luminosité de clavier moyenne
- b. luminosité de clavier complète
- c. aucun éclairage

Pour plus d'informations sur le clavier, consultez le *Guide technique Dell*.

2 Boutons de la tablette tactile – Assurent les fonctions des clics gauche et droit d'une souris.

3 Tablette tactile – Offre les fonctionnalités d'une souris pour déplacer le curseur, faire glisser ou déplacer des éléments sélectionnés et cliquer à gauche en tapant la surface.

La tablette tactile assure la prise en charge des fonctions de zoom et défilement. Pour modifier les paramètres de la tablette tactile, faites un double-clic sur l'icône **Tablette tactile Dell** dans la zone de notification du bureau.

Gestes de la tablette tactile

 **REMARQUE** : Les gestes de la tablette tactile peuvent être activés ou désactivés en double cliquant sur l'icône **Tablette tactile Dell** dans la zone de notification du bureau.

Zoom

Permet d'augmenter ou réduire le grossissement du contenu à l'écran. La fonction de zoom inclut :

Zoom à un doigt – Vous permet de zoomer vers l'avant ou l'arrière.

Pour un zoom avant :

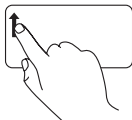

Déplacez votre doigt vers la haut dans la zone de zoom (à l'extrême gauche de la tablette tactile).

Pour un zoom arrière :

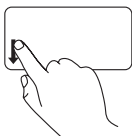

Déplacez un doigt vers la bas dans la zone de zoom (à l'extrême gauche de la tablette tactile).

Pincement – Permet de faire un zoom avant ou arrière en rapprochant ou écartant deux doigts sur la tablette tactile.

Pour un zoom avant :

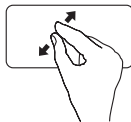

Écartez deux doigts pour augmenter le grossissement de la fenêtre active.

Pour un zoom arrière :

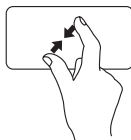

Écartez deux doigts pour augmenter le grossissement de la fenêtre active.

Défilement

Vous permet de faire défiler du contenu. La fonction de zoom inclut :

Défilement traditionnel – Vous permet de faire défiler vers le haut ou le bas, vers la gauche ou la droite.

Pour faire défiler verticalement :

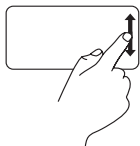

Déplacez un doigt verticalement dans la zone de défilement (à l'extrême droite de la tablette tactile) pour faire défiler vers le haut ou bas dans la fenêtre active.

Pour faire défiler horizontalement :

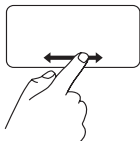

Déplacez un doigt horizontalement dans la zone de défilement (tout en bas de la tablette tactile) pour faire défiler vers la gauche ou la droite dans la fenêtre active.

Défilement circulaire – Vous permet de faire défiler vers le haut ou le bas, vers la gauche ou la droite.

Pour faire défiler verticalement :

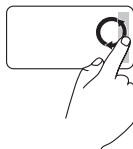

Déplacez un doigt dans la zone de défilement vertical (extrême droite de la tablette tactile), dans le sens des aiguilles d'une montre pour faire défiler vers le haut, et dans le sens inverse des aiguilles d'une montre pour faire défiler vers le bas.

Pour faire défiler horizontalement :

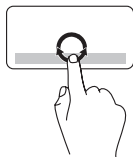

Déplacez un doigt dans la zone de défilement horizontal (tout en bas de la tablette tactile), dans le sens des aiguilles d'une montre pour faire défiler vers la droite, et dans le sens inverse des aiguilles d'une montre pour faire défiler vers la gauche.

Touches de contrôle multimédia

Les touches de contrôle multimédia sont localisées dans la rangée de touches de fonction sur le clavier. Pour utiliser les commandes multimédia, appuyez sur la touche voulue. Vous pouvez configurer les touches de contrôle multimédia du clavier en utilisant le programme de **System Setup (BIOS) Utility** (configuration du système (BIOS)) ou le **Windows Mobility Center** (Centre de mobilité Windows).

Programme de configuration du système (BIOS)

Pour accéder à **Function Key Behavior** (Comportement des touches de fonction) :

1. Appuyez sur <F2> pendant l'autotest au démarrage (POST) pour entrer dans le programme de **configuration du système (BIOS)**.
2. Dans **Function Key Behavior** (Comportement des touches de fonction), sélectionnez **Multimedia Key First** (Touche multimédia d'abord) ou **Function Key First** (Touche de fonction d'abord).

Multimedia Key First (Touche multimédia d'abord) – C'est le paramètre par défaut. L'appui sur toute touche de commande multimédia effectue l'action multimédia associée. Pour les touches de fonction, appuyez sur <Fn> + la touche de fonction voulue.

Function Key First (Touche de fonction d'abord) – Appuyez sur une touche de fonction pour effectuer la fonction associée. Pour l'action multimédia, appuyez sur <Fn> + la touche multimédia voulue.

 **REMARQUE** : L'option **Multimedia Key First** (Touche multimédia d'abord) n'est active que dans le système d'exploitation.

Centre de mobilité Windows

1. Pressez les touches <  > <X> pour lancer le Centre de mobilité Windows.
2. Dans **Rangée de touches de fonction**, sélectionnez **Touche de fonction** ou **Touche multimédia**.



 Supprime le son

 Diminue le volume

 Augmente le volume

 Lit la piste ou le chapitre précédent

 Lecture ou pause

 Lit la piste ou le chapitre suivant

 Ejecte le disque

Fonctions d'affichage

Le cadre de l'écran possède une caméra et deux microphones en accompagnement.

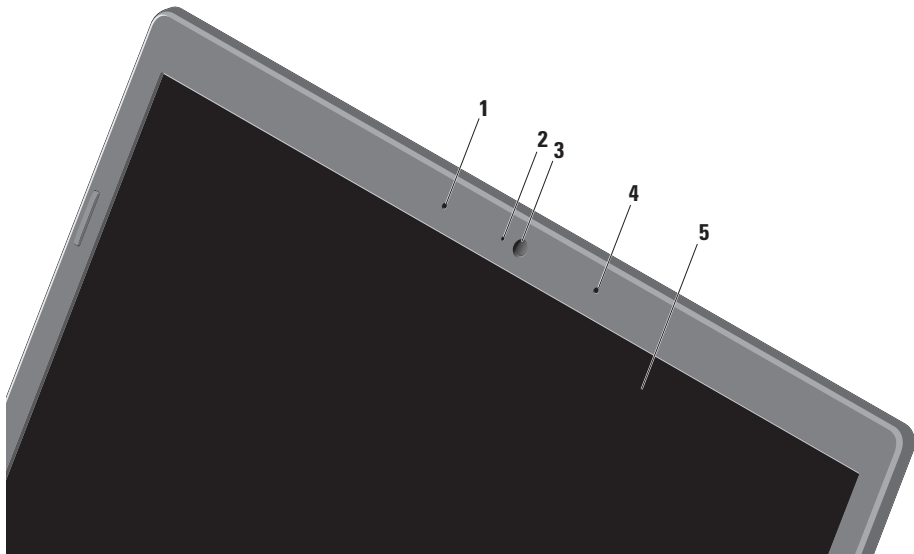

-
- 1 Emplacement de microphone numérique gauche** – Se combine avec l'emplacement de microphone numérique droit pour fournir une haute qualité de discussion vidéo ou enregistrement de voix.

 - 2 Voyant d'activité de la caméra** – Indique quand la caméra est allumée et éteinte.

 - 3 Caméra** – Caméra intégrée pour capture vidéo, conférence et dialogue en direct.

 - 4 Emplacement de microphone numérique droit** – Se combine avec l'emplacement de microphone numérique gauche pour fournir une haute qualité de discussion vidéo ou enregistrement de voix.

 - 5 Ecran** – Votre écran peut dépendre des choix effectués lors de la commande de votre ordinateur. Pour plus d'information sur les écrans, voir le Guide technique Dell sur votre disque dur ou sur support.dell.com/manuals.
-

Utilisation de l'écran tactile (en option)

La fonctionnalité d'écran tactile sur votre portable transforme votre ordinateur en un écran interactif.

Dell Touch Zone

Pour lancer le logiciel Dell Touch Zone, cliquez sur **Démarrer**  → **Tous les programmes** → **Dell** → **Dell Touch Zone**.

Vous pouvez accéder aux fonctionnalités suivantes dans Dell Touch Zone :

- Visionneuse de photos – Affichez, organisez et modifiez des images.
- Dell Touch Cam – Capturez des vidéos avec la caméra intégrée. Vous pouvez envoyer des vidéos sur **YouTube** lorsque vous êtes connectés sur Internet.
- Notes Creator – Créez des pense-bête tapés ou écrits à la main. Ces notes apparaîtront sur le table d'affichage la prochaine fois que vous accéderez à Dell Touch Zone.

- Drum Zone – Jouez à un jeu sur la musique contenue dans votre ordinateur ou jouez d'instruments à percussion digitalisés.
- You Paint – Dessinez, peignez des images, et modifiez des images en utilisant ce logiciel.
- Games – Jouez aux jeux pris en charge avec l'écran tactile.
- Music – Jouez de la musique, créez des listes de lecture et explorez vos fichiers musicaux par artiste, album ou titre de chanson.
- Internet Explorer – Explorez internet avec la technologie multi-touche. Touchez un lien que vous désirez suivre.
- Help – Utilisez la fonction d'aide pour plus d'informations concernant l'utilisation de l'écran tactile.

Gestes de l'écran tactile

 **REMARQUE** : Certains de ces gestes peuvent ne pas fonctionner en dehors de Dell Touch Zone.

Zoom

Permet d'augmenter ou réduire le grossissement du contenu à l'écran.

Pincement – Permet de faire un zoom avant ou arrière en rapprochant ou écartant deux doigts sur l'écran.

Pour un zoom avant :



Écartez deux doigts pour augmenter le grossissement de la fenêtre active.

Pour un zoom arrière :

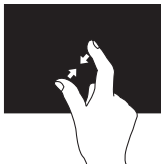

Rapprochez deux doigts pour réduire le grossissement de la fenêtre active.

Promenade

Vous permet d'accéder à des informations supplémentaires en simulant un click droit.

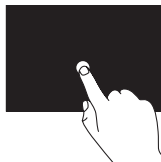

Pressez et maintenez un doigt sur l'écran tactile pour ouvrir des menus contextuels.

Défilement

Vous permet de faire défiler du contenu.

Panoramique – Vous permet de faire le point sur l'objet sélectionné lorsqu'il est partiellement caché.

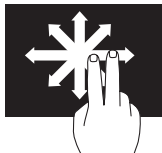

Déplacez deux doigts dans la direction désirée pour faire défiler panoramiquement l'objet sélectionné.

Défilement vertical – Vous permet de faire défiler vers le haut ou le bas au sein de la fenêtre active.

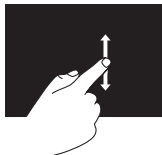

Déplacez un doigt vers le haut ou le bas pour activer le défilement vertical.

Défilement horizontal – Vous permet de faire défiler vers la gauche ou la droite au sein de la fenêtre active.

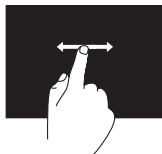

Déplacez un doigt vers la gauche ou la droite pour activer le défilement horizontal.

Basculement

Vous permet de faire basculer du contenu vers l'avant ou l'arrière selon la direction donnée.

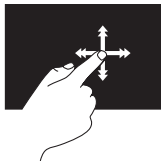

Déplacez un doigt rapidement dans la direction désirée pour faire basculer du contenu au sein de la fenêtre active, comme les pages d'un livre. Le basculement fonctionne aussi verticalement lors de l'exploration de contenu tel que des images ou des chansons d'une liste de lecture.

Rotation

Vous permet d'imprimer une rotation au contenu sur l'écran.

Torsion – Vous permet d'imprimer une rotation au contenu actif avec deux doigts.



En maintenant un doigt ou pouce en place, déplacez un autre doigt selon un arc de cercle vers la gauche ou la droite. Vous pouvez aussi imprimer une rotation au contenu actif en déplaçant deux doigts en un mouvement circulaire.

Utilisation du lecteur optique



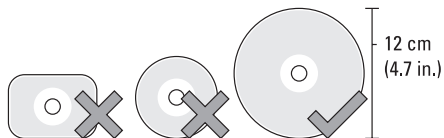



△ PRÉCAUTION : Ne déplacez pas l'ordinateur lorsque vous enregistrez ou jouez un disque.

Assurez-vous d'avoir inséré le disque avec la face imprimée vers le haut. Placez le disque au centre de la fente, label tourné vers le haut et poussez-le avec précaution dans la fente. Le lecteur prendra le disque automatiquement et commencera à en lire le contenu. Pour éjecter un disque du lecteur, pressez doucement la touche d'éjection  sur le clavier (voir «Touches de contrôle multimédia» à la page 32).

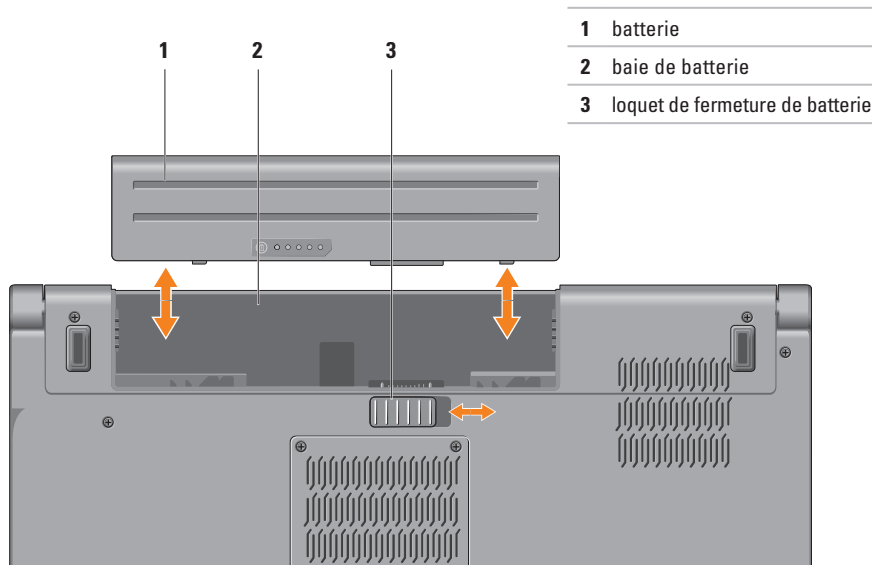
Dépose et repose de la batterie



 **AVERTISSEMENT** : L'utilisation d'une batterie non compatible peut accroître le risque d'incendie ou d'explosion. Cet ordinateur ne doit utiliser qu'une batterie achetée chez Dell. N'utilisez pas de batteries provenant d'un autre ordinateur.

 **AVERTISSEMENT** : Avant de retirer la batterie, arrêtez l'ordinateur et débranchez les câbles externes (y compris l'adaptateur de CA).

Pour déposer la batterie :

1. Arrêtez l'ordinateur et retournez-le.
2. Faites glisser le loquet de fermeture sur le côté.
3. lissez la batterie hors de la baie.

Pour reposer la batterie :

Glissez la batterie dans la baie de batterie, jusqu'à ce qu'elle s'enclipse.

Fonctionnalités logiciel

 **REMARQUE** : Pour plus d'informations sur les fonctions décrites dans cette section, consultez le *Guide technique Dell* disponible sur votre disque dur ou à l'adresse support.dell.com/manuals.

Reconnaissance faciale FastAccess

Votre ordinateur peut posséder la fonctionnalité de reconnaissance faciale FastAccess. Cette fonctionnalité vous aide à garder votre ordinateur Dell protégé en utilisant l'apparence unique de votre visage pour vérifier votre identité et donner les informations de connexion que vous devriez normalement entrer manuellement, tel qu'un nom d'utilisateur et mot de passe pour un compte Windows ou un site protégé. Pour plus d'informations, cliquez sur **Démarrer**  →

Programmes → **FastAccess**.

Bureautique et communication

Vous pouvez utiliser votre ordinateur pour créer des présentations, brochures, cartes de vœux, prospectus et feuilles de calcul. Vous pouvez aussi modifier et consulter des photographies et images numériques. Consultez votre bon de commande pour connaître les logiciels installés sur votre ordinateur.

Après la connexion à internet, vous pouvez accéder à des sites web, configurer un compte de messagerie par e-mail, envoyer ou télécharger des fichiers.

Divertissement ou multimédia

Vous pouvez utiliser votre ordinateur pour lire des vidéos, utiliser des jeux, créer vos propres CD/DVD, écouter de la musique et des stations de radio par Internet. Votre lecteur optique pourrait prendre en charge de multiples formats de disque, incluant CD, DVD ou Blu-ray Discs (en option).

Vous pouvez télécharger ou copier des fichiers d'image et de vidéo depuis des périphériques portables, par exemple appareils photo numériques et téléphones portables. Les logiciels en option permettent d'organiser et de créer des fichiers musicaux et vidéo qui peuvent être enregistrés sur disque, sur des produits portables tels que les lecteurs MP3 ou appareils multimédia portatifs, ou lus et affichés directement sur des téléviseurs, projecteurs et appareils home cinéma reliés.

Capteur de chute libre

Le capteur de chute libre protège le disque dur de votre ordinateur contre les dégâts possibles, en détectant un état de chute libre causé par un lâcher intempestif de l'ordinateur portable. Quand un état de chute libre est détecté, le disque dur est placé en *état sécurisé* pour le protéger contre les dégâts sur la tête de lecture/écriture et une perte de données possible. Votre disque dur revient en fonctionnement normal dès que l'état de chute libre n'est plus détecté.

Dell Dock

Le Dell Dock est un groupe d'icônes permettant d'accéder facilement à des applications, fichiers et dossiers fréquemment utilisés. Vous pouvez personnaliser le Dock en :

- Ajoutant ou supprimant des icônes
- Modifiant la couleur et l'emplacement du Dock
- Groupant des icônes associées en catégories
- Modifiant le comportement des icônes



Ajout d'une catégorie

1. Cliquez droit sur le Dock, cliquez sur **Ajouter** → **Catégorie**.
La fenêtre **Ajout/Modification de catégorie** apparaît.
2. Entrez un titre pour la catégorie dans le champ **Titre**.
3. Sélectionnez une icône pour la catégorie dans la case **Sélectionner une image** : boîte.
4. Cliquez sur **Enregistrer**.

Ajout d'une icône

Glissez et déposez l'icône vers le Dock ou une catégorie.

Suppression d'une catégorie ou d'une icône

1. Cliquez à droite sur la catégorie ou l'icône sur le Dock et cliquez sur **Supprimer le raccourci** ou **Supprimer la catégorie**.
2. Suivez les instructions qui s'affichent.

Personnalisation du Dock

1. Cliquez à droite sur le Dock et cliquez sur **Paramètres avancés...**
2. Choisissez l'option voulue pour personnaliser le Dock.

Dell DataSafe Online Backup

 **REMARQUE** : Dell DataSafe Online Backup peut ne pas être disponible dans tous les pays.

 **REMARQUE** : Une connexion à haut débit est recommandée pour des vitesses d'envoi et de téléchargement satisfaisantes.

Dell DataSafe Online est un service automatisé de sauvegarde et restauration qui contribue à protéger vos données et autres fichiers importants contre les événements catastrophiques : vol, incendie ou catastrophes naturelles. Vous pouvez accéder au service sur votre ordinateur à l'aide d'un compte protégé par mot de passe.

Pour plus d'informations, consultez delldatasafe.com.

Pour programmer des sauvegardes :

1. Faites un double-clic sur l'icône Dell DataSafe Online Backup  dans la barre des tâches.
2. Suivez les instructions à écran.

Résolution des incidents

Cette partie donne des informations de dépannage sur votre ordinateur. Si vous n'arrivez pas à résoudre votre problème par les guides ci-dessous, voir «Utilisation des outils d'assistance» à la page 55 ou «Contacter Dell» à la page 76.

 **AVERTISSEMENT** : Seul le personnel de maintenance formé devrait retirer le capot de l'ordinateur. Voir le *Guide de maintenance* sur support.dell.com/manuals pour des instructions de maintenance avancées.

Problèmes de l'écran tactile

Certaines ou toutes les fonctionnalités multi-touches ne fonctionnent pas –

- Certaines des fonctionnalités de l'écran tactile pourraient être désactivées. Pour activer les fonctionnalités de l'écran tactile, cliquez sur **Démarrer**  → **Panneau de configuration** → **Matériel et audio** → **Styler et fonction tactile**.
- La fonction multi-touche peut ne pas être prise en charge par l'application.

Codes sonores

Votre ordinateur peut émettre une série de signaux sonores lors du démarrage en cas d'erreurs ou de problèmes éventuels. Cette série de signaux, appelée «code sonore», permet d'identifier les incidents de fonctionnement de l'ordinateur.

Notez le code sonore et prenez contact avec Dell (voir «Contacter Dell» à la page 76).

 **REMARQUE** : Pour remplacer des pièces, voir le *Guide de maintenance* disponible sur support.dell.com/manuals.

Code sonore	Problème possible
Un	Défaillance possible de la carte système – Echec de somme de contrôle de la ROM BIOS
Deux	Pas de mémoire détectée REMARQUE : Si vous avez installé ou remplacé un module de mémoire, vérifiez que ce module mémoire est installé correctement.
Trois	Défaillance possible de la carte système – Erreur du jeu de puces
Quatre	Défaillance de lecture/écriture en mémoire
Cinq	Défaillance d'horloge temps réel
Six	Panne de carte vidéo ou de puce
Sept	Panne du processeur
Huit	Panne de l'écran

Problèmes de réseau

Connexions sans fil

Si la connexion réseau sans fil est perdue – Le routeur sans fil est hors ligne ou le sans fil a été désactivé sur l'ordinateur.

- Vérifiez que le réseau sans fil est activé sur votre ordinateur (voir «Activer ou désactiver le réseau sans fil» à la page 14).
- Vérifiez que votre routeur sans fil est alimenté et relié à votre source de données (modem câble ou concentrateur réseau).
- Rétablissez votre connexion avec le routeur sans fil (voir «Configuration d'une connexion sans fil» à la page 17).
- Les interférences peuvent bloquer ou interrompre votre connexion sans fil. Rapprochez l'ordinateur du routeur sans fil.

Connexions filaires

Si la connexion réseau filaire est perdue – Le câble est peut-être mal branché ou endommagé.

Vérifiez que le câble est bien branché et n'est pas endommagé.

Problèmes d'alimentation

Si le voyant d'alimentation est éteint –

L'ordinateur est éteint, en veille prolongée ou n'est pas alimenté.

- Appuyez sur le bouton d'alimentation.
L'ordinateur reprend son fonctionnement normal s'il est éteint ou en mode de veille prolongée.
- Réinsérez correctement le câble d'alimentation dans le connecteur et dans la prise secteur.
- Si l'ordinateur est branché sur une barrette d'alimentation, vérifiez que celle-ci est branchée sur une prise électrique et qu'elle est allumée.
- Retirez temporairement les périphériques de protection contre les surtensions, les barrettes d'alimentation et les rallonges pour vérifier que la mise sous tension de l'ordinateur s'effectue correctement.

- Vérifiez que la prise secteur fonctionne en la testant avec un autre appareil, comme une lampe, par exemple.
- Vérifiez les connexions du câble de l'adaptateur secteur. Si l'adaptateur de CA a un voyant, vérifiez que le voyant sur cet adaptateur de CA est allumé.
- Si le problème persiste, contactez Dell (voir «Contacter Dell» à la page 76).

Si le voyant d'alimentation est blanc fixe et que l'ordinateur ne répond pas – L'écran peut ne pas répondre.

- Appuyez sur le bouton d'alimentation jusqu'à l'extinction de l'ordinateur avant de le rallumer.
- Si le problème persiste, contactez Dell (voir «Contacter Dell» à la page 76).

Si le voyant d'alimentation clignote en blanc –
L'ordinateur est en veille ou l'écran ne répond pas.

- Appuyez sur une touche sur le clavier, et déplacez la souris connectée ou un doigt sur la tablette tactile, ou pressez le bouton d'alimentation pour reprendre le fonctionnement normal.
- Si l'écran ne répond pas ; appuyez sur le bouton d'alimentation jusqu'à l'extinction de l'ordinateur avant de le rallumer.
- Si le problème persiste, contactez Dell (voir «Contacter Dell» à la page 76).

En cas d'interférences gênant la réception sur votre ordinateur – Un signal indésirable crée des interférences qui interrompent ou bloquent les autres signaux. Les interférences peuvent être dues à divers facteurs :

- Rallonges pour le clavier, la souris et l'alimentation.
- Trop de périphériques raccordés à une même barrette d'alimentation.
- Plusieurs barrettes d'alimentation raccordées à la même prise secteur.

Problèmes de mémoire

Si vous recevez un message indiquant que la mémoire est insuffisante –

- Enregistrez et fermez tous les fichiers ouverts et quittez tous les programmes en cours d'exécution que vous n'utilisez pas pour voir si cela permet de résoudre le problème.
- Consultez la documentation du logiciel pour prendre connaissance des besoins en mémoire minimum. Si nécessaire, installez de la mémoire supplémentaire (voir le *Guide de maintenance* à l'adresse support.dell.com/manuals).
- Réinstallez le(s) module(s) mémoire(s) dans le(s) connecteur(s) (voir le *Guide de maintenance* sur support.dell.com/manuals).
- Si le problème persiste, contactez Dell (voir «Contacter Dell» à la page 76).

Si vous rencontrez d'autres incidents liés à la mémoire –

- Exécutez Dell Diagnostics (voir «Dell Diagnostics» à la page 59).
- Si le problème persiste, contactez Dell (voir «Contacter Dell» à la page 76).

Blocages du système et incidents logiciels

Si l'ordinateur ne démarre pas – Vérifiez que le câble d'alimentation est bien branché sur l'ordinateur et sur la prise secteur.

Si un programme ne répond plus –

Fermez le programme :

1. Appuyez simultanément sur <Ctrl><Maj><Échap>.
2. Cliquez sur **Applications**.
3. Sélectionnez le programme qui ne répond plus.
4. Cliquez sur **Fin de tâche**.

Si un programme se bloque régulièrement –

Consultez la documentation du logiciel. Si nécessaire, supprimez, puis réinstallez le programme.

 **REMARQUE** : La documentation de tout logiciel ou le CD qui l'accompagne incluent généralement des instructions d'installation.

Si l'ordinateur ne répond plus ou un écran bleu uni apparaît –

 **PRÉCAUTION** : Vous pouvez perdre des données si vous n'arrivez pas à arrêter correctement le système d'exploitation.

Si vous n'obtenez plus de réponse en appuyant sur une touche du clavier ou en déplaçant la souris, appuyez sur le bouton d'alimentation pendant 8 à 10 secondes jusqu'à ce que l'ordinateur s'éteigne, puis redémarrez le système.

Si un programme est conçu pour une version antérieure du système d'exploitation Microsoft® Windows® –

Exécutez l'Assistant Compatibilité des programmes. L'assistant de Compatibilité des programmes configure un programme pour qu'il fonctionne dans un environnement comparable à celui d'une version précédente des systèmes d'exploitation Microsoft Windows.

Résolution des incidents

Exécuter l'Assistant Compatibilité des programmes :

Windows 7

1. Cliquez sur **Démarrer**  → **Panneau de configuration** → **Programmes** → **Utiliser un programme plus ancien avec cette version de Windows**.
2. Dans l'écran d'accueil, cliquez sur **Suivant**.
3. Suivez les instructions qui s'affichent.

Windows Vista

1. Cliquez sur **Démarrer**  → **Panneau de configuration** → **Programmes** → **Utiliser un programme plus ancien avec cette version de Windows**.
2. Dans l'écran d'accueil, cliquez sur **Suivant**.
3. Suivez les instructions qui s'affichent.

En cas de problèmes logiciels –

- Enregistrez les fichiers ouverts et quittez tous les programmes, puis éteignez l'ordinateur par le menu **Démarrer** .
- Consultez la documentation du logiciel ou contactez le fabricant pour obtenir des informations de dépannage.
 - Assurez-vous que le programme est compatible avec le système d'exploitation installé sur votre ordinateur.
 - Vérifiez que l'ordinateur est conforme aux exigences matérielles requises pour que le logiciel fonctionne. Voir la documentation du logiciel pour plus d'informations.
 - Vérifiez que le programme est correctement installé et configuré.
 - Vérifiez que les pilotes de périphériques n'entrent pas en conflit avec le programme.
 - Si nécessaire, supprimez, puis réinstallez le programme.
- Sauvegardez vos fichiers immédiatement.
- Utilisez un programme antivirus pour vérifier le disque dur ou les CD.

Utilisation des outils d'assistance

Dell Support Center

Le **Dell Support Center** (centre d'assistance Dell) vous aide à trouver le service, assistance et informations spécifiques de votre système que vous recherchez.

Pour lancer l'application, cliquez sur l'icône  dans la barre des tâches.

La page d'accueil **Dell Support Center** affiche le numéro de modèle de votre ordinateur, son numéro de service, son code de service express et les informations de contact de service.

La page d'accueil contient aussi des liens permettant d'accéder à :



Auto-assistance (Dépannage, Sécurité, Performances du système, Réseau/Internet, Sauvegarde/Restauration et système d'exploitation Windows)



Alertes (alertes de l'assistance technique correspondant à votre ordinateur)



Assistance Dell (assistance technique par DellConnect™, service client, formation et didacticiels, aide à l'utilisation avec Solution Station™, et analyse en ligne avec PC CheckUp)



A propos de votre système (documentation du système, informations de garantie, informations sur le système, mises à jour et accessoires)

Pour plus d'informations sur **Dell Support Center** et les outils d'assistance disponibles, cliquez sur l'onglet **Services** du site **support.dell.com**.

Mes téléchargements Dell

 **REMARQUE** : Mes téléchargements DELL peut ne pas être disponible dans tous les pays.

Certains des logiciels préinstallés sur votre nouvel ordinateur Dell sont livrés sans CD ou DVD de sauvegarde. Ces logiciels sont maintenant disponibles sur Mes téléchargements DELL. Ce site web permet de télécharger des logiciels pour réinstallation ou de créer des supports de sauvegarde.

Pour s'enregistrer et utiliser Mes téléchargements DELL :

1. Rendez-vous sur downloadstore.dell.com/media.
2. Suivez les instructions à l'écran pour vous enregistrer et télécharger les logiciels.

Reinstaller ou créer des support de sauvegarde pour les logiciels pour utilisation ultérieure.

Messages système

En cas de problème ou d'erreur sur votre ordinateur, celui-ci peut afficher un message système qui vous aidera à identifier la cause et l'action nécessaire pour résoudre le problème.

 **REMARQUE** : Si le message affiché par l'ordinateur ne figure pas dans les exemples suivants, consultez la documentation du système d'exploitation ou du programme qui était en cours d'exécution lorsque l'incident s'est produit. Vous pouvez aussi consulter le *Guide technique Dell* disponible sur votre disque dur ou à l'adresse support.dell.com/manuals, ou contactez Dell (voir «Contacter Dell» à la page 76).

Alert! Previous attempts at booting this system have failed at checkpoint [nnnn]. For help in resolving this problem, please note this checkpoint and contact Dell Technical Support (Alerte ! Les précédentes tentatives d'amorçage du système ont échoué au point

de contrôle [nnnn]. Pour faciliter la résolution de ce problème, notez ce point de contrôle et contactez l'assistance technique Dell) – L'ordinateur a échoué trois fois pour la même erreur lors de la procédure d'initialisation. Contactez Dell (voir «Contacter Dell» à la page 76).

CMOS checksum error (Erreur de somme de contrôle CMOS) – Carte système défectueuse ou pile d'horloge temps réel faible. Remplacez la pile (voir le *Guide de maintenance* à l'adresse support.dell.com/manuals) ou contactez Dell (voir «Contacter Dell» à la page 76).

CPU fan failure (Panne de ventilateur du processeur) – Le ventilateur du processeur est défectueux. Remplacez le ventilateur du processeur (voir le *Guide de maintenance* à l'adresse support.dell.com/manuals).

Hard-disk drive failure (Echec de disque dur) – Panne éventuelle de disque dur pendant le test au démarrage. Contactez Dell (voir «Contacter Dell» à la page 76).

Hard-disk drive read failure (Echec de lecture de disque dur) – Panne éventuelle de disque dur pendant son test au démarrage. Contactez Dell (voir «Contacter Dell» à la page 76).

Keyboard failure (Panne de clavier) – Panne de clavier ou câble débranché.

Pour remplacer des pièces, voir le *Guide de maintenance* sur support.dell.com/manuals.

No boot device available (Aucun périphérique d'amorçage disponible) – Pas de partition d'amorçage sur le disque dur, le câble du disque dur n'est pas bien branché ou il n'y a aucun périphérique d'amorçage.

- Si le disque dur est le périphérique d'amorçage, assurez-vous que les câbles sont branchés, et que le disque est installé et partitionné comme périphérique d'amorçage.
- Accédez à la configuration du système et vérifiez que les informations de la séquence d'amorçage sont correctes (voir le *Guide technique Dell* disponible sur votre disque dur ou à l'adresse support.dell.com/manuals).

No timer tick interrupt (Aucune interruption de la cadence de l'horloge) – Une puce de la carte système présente peut-être un dysfonctionnement ou panne de la carte système. Contactez Dell (voir «Contacter Dell» à la page 76).

USB over current error (Surintensité USB) – Débranchez l'appareil USB. Votre appareil USB nécessite une puissance supérieure pour fonctionner correctement. Utilisez une source d'alimentation externe pour brancher votre périphérique USB, ou s'il comporte deux câbles USB, branchez les deux.

CAUTION - Hard Drive SELF MONITORING SYSTEM has reported that a parameter has exceeded its normal operating range. Dell recommends that you back up your data regularly. A parameter out of range may or may not indicate a potential hard drive problem (PRÉCAUTION - Le système de surveillance automatique du disque dur signale qu'un paramètre a dépassé sa plage d'utilisation normale. Il est recommandé de sauvegarder régulièrement vos données. Un paramètre

hors plage peut signaler ou non un problème potentiel sur le disque dur) – Erreur SMART, panne éventuelle du disque dur. Contactez Dell (voir «Contacter Dell» à la page 76).

Dépanneur des conflits matériels

Si un périphérique n'est pas détecté pendant la configuration du système d'exploitation ou est détecté mais n'est pas configuré correctement, utilisez le **Dépanneur des conflits matériels** pour résoudre cette incompatibilité.

Pour démarrer le dépanneur des conflits matériels :

1. Cliquez sur **Démarrer**  → **Aide et support**.
2. Entrez **Dépanneur des conflits matériels** dans le champ de recherche puis appuyez sur <Entrée> pour lancer la recherche.
3. Dans les résultats de recherche, sélectionnez l'option décrivant le mieux le problème et suivez les étapes suivantes de dépannage.

Dell Diagnostics

Si vous rencontrez un problème avec votre ordinateur, procédez aux vérifications décrites dans la section «Blocages et problèmes logiciels» à la page 53 et exécutez Dell Diagnostics avant de contacter Dell pour obtenir une assistance technique. Il est recommandé que vous imprimiez ces procédures avant de commencer.

 **REMARQUE** : Dell Diagnostics ne fonctionne que sur les ordinateurs Dell.

 **REMARQUE** : Le disque *Drivers and Utilities* est en option et n'est pas obligatoirement livré avec tous les ordinateurs.

Assurez-vous que le périphérique à tester apparaît dans le programme de configuration du système et qu'il est actif. Appuyez sur <F2> pendant l'autotest au démarrage (POST) pour entrer dans le programme de configuration du système (BIOS).

Démarrez Dell Diagnostics depuis le disque dur ou depuis le disque *Drivers and Utilities*.

Démarrage de Dell Diagnostics à partir du disque dur

Dell Diagnostics se trouve dans une partition cachée (utilitaire de diagnostics) de votre disque dur.

 **REMARQUE** : Si votre ordinateur ne peut pas afficher une image à l'écran, contactez Dell (voir «Contacter Dell» à la page 76).

1. Vérifiez que l'ordinateur est relié à une prise secteur dont vous avez vérifié le fonctionnement.
2. Allumez votre ordinateur (ou redémarrez-le).
3. Lorsque le logo DELL™ apparaît, appuyez immédiatement sur <F12>. Sélectionnez **Diagnostics** à partir du menu de démarrage et appuyez sur <Entrée>. Ceci peut appeler la séquence PSA (Pre-Boot System Assessment) sur votre ordinateur.

 **REMARQUE** : Si vous attendez trop longtemps et que le logo du système d'exploitation apparaît, patientez jusqu'à ce que le bureau de Microsoft® Windows® s'affiche ; éteignez alors votre ordinateur et faites une nouvelle tentative.

 **REMARQUE** : Si un message apparaît pour indiquer qu'aucune partition de diagnostic n'a été trouvée, lancez Dell Diagnostics depuis le disque *Drivers and Utilities*.

En cas d'appel de PSA :

- a. Le PSA démarre l'exécution des tests.
- b. Si le programme PSA s'achève correctement, le message suivant apparaît : «No problems have been found with this system so far. Do you want to run the remaining memory tests? This will take about 30 minutes or more. Do you want to continue? (Recommended).» (Aucun problème détecté sur ce système pour l'instant. Voulez-vous lancer les tests

de mémoire restants ? Cela peut prendre 30 minutes ou plus. Voulez-vous continuer ? (Recommandé)).

- c. Si vous rencontrez des problèmes de mémoire, pressez <y>, sinon pressez <n>. Le message suivant est affiché :
«Booting Dell Diagnostic Utility Partition. Press any key to continue» (Amorçage de la partition de l'utilitaire Dell Diagnostics. Appuyez sur une touche pour continuer).
- d. Appuyez sur une touche pour passer à la fenêtre **Choose An Option** (Choisir une option).

Si PSA n'est pas appelé :

Appuyez sur une touche pour démarrer Dell Diagnostics à partir de la partition de diagnostics du disque dur. et rendez-vous sur la fenêtre **Choose An Option** (Choisir une option).

4. Sélectionnez le test à exécuter.

5. Si un problème survient lors d'un test, un message indiquant le code d'erreur et une description du problème s'affiche. Notez le code d'erreur et la description du problème avant de prendre contact avec Dell (voir «Contacter Dell» à la page 76).

 **REMARQUE** : Le numéro de service de votre ordinateur est affiché en haut de chaque écran de test. Le numéro de service permet d'identifier votre ordinateur lorsque vous prenez contact avec Dell.

6. A l'achèvement des tests, fermez l'écran de test pour revenir la fenêtre **Choose An Option** (Choisir une option).

7. Pour quitter Dell Diagnostics et redémarrer l'ordinateur, cliquez sur **Exit** (Quitter).

Démarrage de Dell Diagnostics à partir du disque Drivers and Utilities

 **REMARQUE** : Le disque *Drivers and Utilities* n'est pas obligatoirement expédié avec tous les ordinateurs.

1. Insérez le disque *Drivers and Utilities*.

2. Arrêtez et redémarrez l'ordinateur. Lorsque le logo DELL apparaît, appuyez immédiatement sur <F12>.

 **REMARQUE** : Si vous attendez trop longtemps et que le logo du système d'exploitation apparaît, patientez jusqu'à ce que le bureau de Microsoft® Windows® s'affiche ; éteignez alors votre ordinateur et faites une nouvelle tentative.

 **REMARQUE** : La procédure ci-dessous modifie la séquence d'amorçage pour un seul démarrage. Au démarrage suivant, l'ordinateur traitera l'ordre des périphériques de démarrage comme indiqué dans le programme de configuration du système.

Utilisation des outils d'assistance

3. Quand la liste des périphériques d'amorçage apparaît, sélectionnez **CD/DVD/CD-RW** et appuyez sur <Entrée>.
4. Sélectionnez l'option **Boot from CD-ROM** (Démarrer sur CD-ROM) sur le menu qui apparaît et appuyez sur <Entrée>.
5. Tapez 1 pour démarrer le menu du CD et appuyez sur <Entrée> pour poursuivre.
6. Sélectionnez **Run the 32 Bit Dell Diagnostics** (Démarrer les diagnostics Dell 32 bits) dans la liste numérotée. Si plusieurs versions apparaissent, sélectionnez la version correspondant à votre ordinateur.
7. Sélectionnez le test à exécuter.
8. Si vous rencontrez un problème durant un test, un message comportant le code d'erreur et une description du problème apparaîtra à l'écran. Notez le code d'erreur et la description du problème avant de prendre contact avec Dell (voir «Contacter Dell» à la page 76).

 **REMARQUE** : Le numéro de service de votre ordinateur est affiché en haut de chaque écran de test. Le numéro de service permet d'identifier votre ordinateur lorsque vous prenez contact avec Dell.

9. A l'achèvement des tests, fermez l'écran de test pour revenir la fenêtre **Choose An Option** (Choisir une option).
10. Pour quitter Dell Diagnostics et redémarrer l'ordinateur, cliquez sur **Exit** (Quitter).
11. Retirez le disque *Drivers and Utilities*.

Restauration de votre système d'exploitation

Vous pouvez restaurer le système d'exploitation de votre ordinateur en utilisant l'une des options ci-dessous :

△ PRÉCAUTION : L'utilisation de Dell Factory Image Restore ou du disque du *Système d'exploitation* supprime définitivement tous les fichiers de données présents sur votre ordinateur. Si possible, sauvegardez toutes les données avant de lancer ces options.

Option	Utiliser
Restauration du système	en tant que première solution
Dell DataSafe Local Backup	lorsque System Restore ne résoud pas votre problème
support de restauration système	lorsqu'une défaillance du système d'exploitation ne permet pas l'utilisation de restauration système ou de sauvegarde DataSafe Local Backup lors de l'installation de l'image d'usine sur un disque dur nouvellement installé
Dell Factory Image Restore	pour restaurer votre ordinateur à l'état de fonctionnement dans lequel il se trouvait lorsque vous l'avez reçu
le disque du <i>système d'exploitation</i>	pour réinstaller uniquement le système d'exploitation sur votre ordinateur

✎ REMARQUE : Le disque du *système d'exploitation* n'est pas obligatoirement livré avec tous les ordinateurs.

Restauration du système

Le système d'exploitation Windows propose la fonction Restauration du système qui vous permet de restaurer l'ordinateur à un état antérieur (sans répercussions sur les fichiers de données) si les modifications apportées au matériel, aux logiciels ou aux paramètres du système empêchent l'ordinateur de fonctionner correctement. Toutes les modifications apportées à votre ordinateur par la fonction Restauration du système sont totalement réversibles.

 **PRÉCAUTION : Effectuez des sauvegardes régulières de vos fichiers de données. Restauration du système ne tient pas compte de vos fichiers de données ni ne les restaure.**

Démarrer Restauration du système

1. Cliquez sur **Démarrer** .
2. Dans la case de recherche, tapez `Restauration du système` et appuyez sur <Entrée>.

 **REMARQUE** : La fenêtre **Contrôle de compte d'utilisateur** peut apparaître. Si vous êtes administrateur de l'ordinateur, cliquez sur **Continuer** ; sinon, prenez contact avec votre administrateur pour poursuivre.

3. Cliquez sur **Suivant** et suivez les invites à l'écran.

Si la restauration du système n'a pas résolu le problème, vous pouvez annuler la dernière restauration du système.

Annuler la dernière restauration système

 **REMARQUE** : Avant d'annuler la dernière restauration du système, enregistrez et fermez tous les fichiers ouverts et quittez tous les programmes en cours d'exécution. Ne modifiez, n'ouvrez ou ne supprimez en aucun cas des fichiers ou des programmes tant que la restauration du système n'est pas terminée.

1. Cliquez sur **Démarrer** .
2. Dans la case de recherche, tapez `Restauration du système` et appuyez sur <Entrée>.

3. Cliquez sur **Annuler ma dernière restauration**, cliquez sur **Suivant** puis suivez les invites à l'écran.

Dell DataSafe Local Backup

△ PRÉCAUTION : L'utilisation de Dell DataSafe Local Backup supprime de façon permanente tout programme ou pilote installé après la réception de votre ordinateur. Préparez des supports de sauvegarde des applications que vous devez installer sur votre ordinateur avant d'utiliser Dell DataSafe Local Backup. N'utilisez Dell DataSafe Local Backup que si System Restore n'a pas résolu votre problème de système d'exploitation.

△ PRÉCAUTION : Bien que Dell DataSafe Local Backup est conçu pour conserver les fichiers de données de votre ordinateur, il est recommandé de faire une sauvegarde de vos données avant d'utiliser Dell DataSafe Local Backup.

✎ REMARQUE : Dell DataSafe Local Backup peut ne pas être disponible dans tous les pays.

✎ REMARQUE : Dell DataSafe Local Backup n'est pas disponible sur votre ordinateur, Utilisez alors Dell Factory Image Restore (voir «Dell Factory Image Restore» à la page 68) pour restaurer votre système d'exploitation.

Vous pouvez utiliser Dell DataSafe Local Backup pour restaurer votre disque dur à l'état fonctionnel où il se trouvait lors de l'achat de votre ordinateur, sans effacer les fichiers de données.

Dell DataSafe Local Backup vous permet de :

- Sauvegarder et restaurer votre ordinateur dans un état de fonctionnement antérieur
- Créer un support de restauration système

Dell DataSafe Local Backup Basic

Pour restaurer l'image d'usine tout en préservant les fichiers de données :

1. Éteignez votre ordinateur.
2. Débranchez tous les périphériques (lecteur USB, imprimante, etc) connectés à l'ordinateur et supprimez le matériel interne ajouté récemment.

 **REMARQUE** : Ne déconnectez pas l'adaptateur de CA.

3. Allumez l'ordinateur.
4. Quand le logo DELL™ apparaît, appuyez plusieurs fois sur <F8> pour accéder à la fenêtre **Options de démarrage avancées**.

 **REMARQUE** : Si vous attendez trop longtemps et que le logo du système d'exploitation apparaît, patientez jusqu'à ce que le bureau de Microsoft® Windows® s'affiche ; éteignez alors votre ordinateur et faites une nouvelle tentative.

5. Sélectionnez **Réparer votre ordinateur**.

6. Sélectionnez **Restauration Dell DataSafe et sauvegarde d'urgence** depuis les **Options de restauration système** puis suivez les invites à l'écran.

 **REMARQUE** : Le processus de restauration pourrait prendre une heure ou plus selon la taille des données à restaurer.

 **REMARQUE** : Pour plus d'informations, consultez l'article 353560 de la base de connaissance à l'adresse **support.dell.com**.

Mettre à niveau vers Dell DataSafe Local Backup Professional

 **REMARQUE** : Dell DataSafe Local Backup Professional peut être installé sur votre ordinateur, si vous l'avez commandé au moment de l'achat.

Dell DataSafe Local Backup Professional offre des fonctionnalités additionnelles qui vous permettent de :

- Sauvegarder et restaurer votre ordinateur selon les types de fichiers

- Sauvegarder sur un périphérique de stockage local
- Planifier des sauvegardes automatiques

Pour mettre à niveau vers Dell DataSafe Local Backup Professional:

1. Faites un double-clic sur l'icône Dell DataSafe Local Backup  dans la barre des tâches.
2. Cliquez sur **METTRE À NIVEAU MAINTENANT !**
3. Suivez les instructions à l'écran pour terminer la mise à niveau.

Support de restauration système

 **PRÉCAUTION : Bien que le support de restauration système soit conçu pour conserver les fichiers de données de votre ordinateur, il est recommandé de faire une sauvegarde de vos données avant d'utiliser le support de restauration système.**

Vous pouvez utiliser le support de restauration système, créé avec Dell DataSafe Local Backup pour restaurer votre disque dur à l'état fonctionnel où il se trouvait lors de l'achat de votre ordinateur, sans effacer les fichiers de données.

Utilisez le support de restauration système au cas où :

- Défaillance du système d'exploitation qui ne permet pas l'utilisation des options de restauration installées sur votre ordinateur.
- Défaillance du disque dur qui ne permet pas la restauration des données.

Pour restaurer l'image d'usine de votre ordinateur en utilisant le support de restauration système :

1. Insérez le disque de restauration système ou la clef USB et redémarrez l'ordinateur.
2. Lorsque le logo DELL™ apparaît, appuyez immédiatement sur <F12>.

 **REMARQUE** : Si vous attendez trop longtemps et que le logo du système d'exploitation apparaît, patientez jusqu'à ce que le bureau de Microsoft® Windows® s'affiche ; éteignez alors votre ordinateur et faites une nouvelle tentative.

3. Sélectionnez le périphérique d'amorçage approprié dans la liste et pressez <Entrée>

Suivez les instructions à l'écran pour terminer le processus de restauration.

Dell Factory Image Restore

 **PRÉCAUTION** : Dell Factory Image Restore supprime définitivement toutes les données qui figurent sur le disque dur et supprime tous les programmes ou tous les pilotes installés après que vous avez reçu l'ordinateur. Si possible, sauvegardez toutes les données avant de lancer cette option. N'utilisez Dell Factory Image Restore que si System Restore n'a pas résolu votre problème de système d'exploitation.

 **REMARQUE** : Dell Factory Image Restore peut ne pas être disponible dans certains pays ou sur certains ordinateurs.

 **REMARQUE** : Si Dell Factory Image Restore n'est pas disponible sur votre ordinateur, Utilisez alors Dell DataSafe Local Backup (voir «Dell DataSafe Local Backup» à la page 65) pour restaurer votre système d'exploitation.

N'utilisez Dell Factory Image Restore qu'en dernier ressort pour restaurer votre système d'exploitation. Cette option restaure votre disque dur à l'état de fonctionnement dans lequel il était lorsque vous avez acheté l'ordinateur. Tous les programmes ou fichiers ajoutés depuis que vous avez reçu votre ordinateur, notamment les fichiers de données, sont définitivement supprimés du disque dur. Les documents, feuilles de calcul, messages électroniques, photos numériques et fichiers de musique constituent les fichiers de données. Si possible, sauvegardez toutes les données avant de lancer Dell Factory Image Restore.

Démarrer Dell Factory Image Restore

1. Allumez l'ordinateur.
2. Quand le logo DELL™ apparaît, appuyez plusieurs fois sur <F8> pour accéder à la fenêtre **Options de démarrage avancées**.
 **REMARQUE** : Si vous attendez trop longtemps et que le logo du système d'exploitation apparaît, patientez jusqu'à ce que le bureau de Microsoft® Windows® s'affiche ; éteignez alors votre ordinateur et faites une nouvelle tentative.
3. Sélectionnez **Réparer votre ordinateur**. La fenêtre **Options de récupération système** apparaît.
4. Sélectionnez une organisation de clavier, puis cliquez sur **Suivant**.
5. Pour accéder aux options de réparation, ouvrez une session comme utilisateur local. Pour accéder à l'invite de commande, tapez `Administrateur` dans le champ **Nom d'utilisateur**, puis cliquez sur **OK**.

6. Cliquez sur **Dell Factory Image Restore**. L'écran de bienvenue de **Dell Factory Image Restore** apparaît.
 **REMARQUE** : Selon votre configuration, vous devrez peut-être sélectionner **Outils d'usine Dell**, puis **Dell Factory Image Restore**.
7. Cliquez sur **Suivant**. L'écran **Confirmer la suppression de données** apparaît.
 **REMARQUE** : Si vous ne souhaitez pas continuer le processus de Dell Factory Image Restore, cliquez sur **Annuler**.
8. Cochez la case pour confirmer que vous souhaitez poursuivre le reformatage du disque dur et la restauration du logiciel système à l'état de sortie d'usine, puis cliquez sur **Suivant**. Le processus de restauration commence et pourrait prendre cinq minutes et plus pour se terminer. Un message apparaît quand le système d'exploitation et les applications installés en usine ont été restaurés à l'état de sortie d'usine.
9. Cliquez sur **Terminer** pour redémarrer l'ordinateur.

Obtention d'aide

Pour tout problème avec votre ordinateur, procédez comme suit pour diagnostiquer et dépanner le problème :

1. Voir «Résolution des incidents» à la page 48 pour des informations et procédures correspondant au problème rencontré avec votre ordinateur.
2. Pour plus d'information sur les écrans, voir le *Guide technique Dell* sur votre disque dur ou sur support.dell.com/manuals.
3. Voir «Dell Diagnostics» à la page 59 pour les procédures d'exécution de Dell Diagnostics.
4. Complétez la «Liste de vérification de diagnostics» à la page 75.
5. Utilisez la gamme complète de services en ligne de Dell disponibles sur support.dell.com pour obtenir de l'aide sur les procédures d'installation et de dépannage. Voir «Services en ligne» à la page 72 pour une liste complète de l'assistance Dell en ligne.

6. Si les étapes précédentes ne vous ont pas permis de résoudre le problème, voir «Avant d'appeler» à la page 75.

 **REMARQUE** : Appelez l'assistance Dell à l'aide d'un téléphone situé à proximité de l'ordinateur pour que le technicien puisse vous guider pendant la procédure de dépannage.

 **REMARQUE** : Il se peut que le système de code de service express de Dell ne soit pas disponible dans tous les pays.

Lorsque le système téléphonique automatisé de Dell vous le demande, entrez votre code de service express pour que votre appel soit directement acheminé vers l'équipe de support technique appropriée. Si vous n'avez pas de code de service express, ouvrez le dossier des **Accessoires Dell**, double-cliquez sur l'icône **Code de service express** et suivez les instructions qui s'affichent.

 **REMARQUE** : Certains des services ne sont pas toujours disponibles en dehors des Etats-Unis. Veuillez communiquer avec votre représentant Dell local pour obtenir des informations sur leur disponibilité.

Support technique et service clientèle

Le service de support Dell est disponible pour répondre à vos questions au sujet du matériel Dell. Nos employés de support utilisent des diagnostics sur ordinateur pour fournir rapidement des réponses exactes.

Pour prendre contact avec le service de support technique de Dell, voir «Avant d'appeler» à la page 75 et reportez-vous aux informations de contact pour votre région ou rendez-vous sur support.dell.com.

DellConnect

DellConnect™ est un outil d'accès en ligne simple permettant à un technicien d'assistance et de service d'accéder à votre ordinateur par une connexion à haut débit, pour diagnostiquer votre problème et le réparer sous vos yeux. Pour plus d'informations, consultez www.dell.com/dellconnect.

Services en ligne

Vous pouvez en savoir plus sur les produits et services Dell en consultant les sites suivants :

- **www.dell.com**
- **www.dell.com/ap** (pays d'Asie et du Pacifique uniquement)
- **www.dell.com/jp** (Japon uniquement)
- **www.euro.dell.com** (Europe uniquement)
- **www.dell.com/la** (pays d'Amérique Latine et les Caraïbes)
- **www.dell.ca** (Canada uniquement)

Vous pouvez accéder au support Dell par les sites et adresses e-mail suivants :

Sites web de support Dell

- **support.dell.com**
- **support.jp.dell.com** (Japon uniquement)
- **support.euro.dell.com** (Europe uniquement)
- **supportapj.dell.com** (Asie Pacifique uniquement)

Adresses e-mail de support Dell

- **mobile_support@us.dell.com**
- **support@us.dell.com**
- **la-techsupport@dell.com** (pays d'Amérique Latine et les Caraïbes uniquement)
- **apsupport@dell.com** (région Asie/Pacifique uniquement)

Adresses e-mail marketing et ventes Dell

- **apmarketing@dell.com** (région Asie/Pacifique uniquement)
- **sales_canada@dell.com** (Canada uniquement)

FTP (File Transfert Protocol - protocole de transfert de fichiers) anonyme

- **ftp.dell.com**

Connectez-vous en tant qu'utilisateur : `anonyme` et utilisez votre adresse électronique comme mot de passe.

Service d'état des commandes automatisé

Pour vérifier l'état de vos commandes de produits Dell, vous pouvez visiter le site **support.dell.com**, ou appeler le service d'état des commandes automatisé. Un message préenregistré vous invite à entrer les informations concernant votre commande afin de la localiser et de vous informer.

Si vous avez un problème avec votre commande, comme des pièces manquantes, des mauvaises pièces ou une facturation erronée, contactez le service clientèle de Dell. Gardez votre facture ou votre fiche d'expédition à portée de main lorsque vous appelez.

Pour connaître le numéro de téléphone à appeler pour votre région, voir «Contacter Dell» à la page 76.

Informations sur les produits

Si vous avez besoin d'informations sur les autres produits disponibles auprès de Dell ou si vous voulez passer une commande, visitez le site Web de Dell à l'adresse **www.dell.com**. Pour trouver le numéro de téléphone approprié pour votre pays ou pour parler à un spécialiste des ventes, voir «Contacter Dell» à la page 76.

Retour d'articles pour réparation sous garantie ou avoir

Préparez tous les articles à retourner, pour réparation ou avoir, comme indiqué ci-après :

 **REMARQUE** : Avant de renvoyer le produit à Dell, assurez-vous de sauvegarder toutes les données sur le disque dur et tout autre périphérique de stockage sur le produit. Éliminez toutes les informations confidentielles, protégées et données personnelles, ainsi que les supports amovibles tels que CD et cartes ExpressCard. Dell décline toute responsabilité en ce qui concerne vos informations confidentielles, propriétaires ou personnelles, et en cas de perte ou d'endommagement des données ou des supports amovibles.

1. Appelez Dell pour obtenir un numéro d'autorisation de renvoi du matériel et écrivez-le lisiblement et bien en vue sur l'extérieur de la boîte. Pour obtenir le numéro à appeler dans votre région, voir «Contacter Dell» à la page 76.

2. Joignez une copie de votre facture et une lettre décrivant la raison du renvoi.
3. Joignez une copie de la liste de vérification des diagnostics (voir «Liste de vérification des diagnostics» à la page 75), indiquant les tests que vous avez effectués et les messages d'erreur générés par Dell Diagnostics (voir «Dell Diagnostics» à la page 59).
4. Joignez tous les accessoires qui doivent accompagner le ou les articles renvoyés (câbles d'alimentation, logiciels, guides, etc.) s'il s'agit d'un retour pour avoir.
5. Renvoyez l'équipement dans son emballage d'origine (ou un équivalent).

 **REMARQUE** : Les frais d'expédition sont à votre charge. L'assurance des articles retournés vous incombe également et vous acceptez le risque de leur perte au cours de leur acheminement vers Dell. Les envois en contre-remboursement ne sont pas acceptés.

 **REMARQUE** : Les retours ne comportant pas les éléments décrits ci-dessus seront refusés au quai de réception de Dell et vous seront retournés.

Avant d'appeler

 **REMARQUE** : Ayez à portée de main votre code de service express lorsque vous appelez. Ce code facilite l'acheminement de votre appel par le système d'assistance téléphonique informatisé de Dell. Vous devrez peut-être fournir votre numéro de service (situé en dessous de votre ordinateur).

N'oubliez pas de compléter la liste de vérification des diagnostics suivante. Si possible, allumez votre ordinateur avant de contacter Dell pour obtenir une assistance et appelez d'un téléphone qui se trouve à proximité de votre ordinateur. On peut vous demander de taper certaines commandes au clavier, de donner des informations détaillées sur le fonctionnement de l'ordinateur ou d'essayer d'autres méthodes de dépannage uniquement possibles sur ce dernier. Veillez à vous munir de la documentation de l'ordinateur.

Liste de vérification des diagnostics

- Nom :
- Date :
- Adresse :
- Numéro de téléphone :
- Numéro de service (code à barres situé à l'arrière de l'ordinateur ou en dessous) :
- Code de service express :
- Numéro d'autorisation de retour du matériel (s'il vous a été fourni par l'assistance technique de Dell) :
- Système d'exploitation et version :
- Périphériques :
- Cartes d'extension :
- Êtes-vous connecté à un réseau ? Oui/Non
- Réseau, version et carte réseau :
- Programmes et versions :

Obtention d'aide

Consultez la documentation de votre système d'exploitation pour déterminer le contenu des fichiers de démarrage de l'ordinateur. Si l'ordinateur est relié à une imprimante, imprimez chaque fichier. Sinon, notez le contenu de chaque fichier avant d'appeler Dell.

- Message d'erreur, code sonore ou code de diagnostic :
- Description du problème et procédures de dépannage effectuées :

Contacteur Dell

Pour les clients aux Etats-Unis, appelez le 800-WWW-DELL (800-999-3355).

 **REMARQUE** : Si vous n'avez pas de connexion Internet active, vous pouvez trouver les informations de contact sur votre confirmation de commande, bordereau d'expédition, facture ou dans le catalogue de produits de Dell.

Dell propose plusieurs options de services et support en ligne et par téléphone. Leur disponibilité dépend du produit et du pays, certains services peuvent ne pas être disponibles dans votre région.

Pour prendre contact avec Dell pour des questions commerciales, de support technique ou de service à la clientèle :

1. Visitez **support.dell.com/contactdell**.
2. Sélectionnez votre pays ou région.
3. Sélectionnez le lien de service ou de support en fonction de vos besoins.
4. Choisissez la méthode qui vous convient le mieux pour prendre contact avec Dell.

Trouver plus d'informations et de ressources

Si vous devez :

réinstaller votre système d'exploitation

exécuter un programme de diagnostic pour votre ordinateur

réinstaller les logiciels système d'un portable

trouvez plus d'informations sur le système d'exploitation Microsoft® Windows® et ses fonctionnalités

mettre à jour votre ordinateur avec de la mémoire supplémentaire ou de remplacement, ou ajouter un nouveau disque dur

réinstaller ou remplacer une pièce usée ou défectueuse

Voir :

Voir «Restauration du système» à la page 67

«Dell Diagnostics» à la page 59

«My Dell Downloads» à la page 56

support.dell.com

le *Guide de maintenance* à l'adresse **support.dell.com/manuals**



REMARQUE : Dans certains pays, l'ouverture et le remplacement de pièces de votre ordinateur peut annuler votre garantie. Vérifiez les conditions de garantie et de retour avant d'intervenir à l'intérieur de votre ordinateur.

Si vous devez :

trouver les informations sur les pratiques sûres pour votre ordinateur

consulter les informations de garanties, conditions générales (Etats-Unis seulement), instructions de sécurité, informations réglementaires, informations d'ergonomie et le contrat de licence d'utilisateur final

trouver votre étiquette de service/code de service express – Vous devez utiliser l'étiquette de service pour identifier votre ordinateur sur le site **support.dell.com** ou prendre contact avec l'assistance technique

Voir :

les documents réglementaires et de sécurité livrés avec votre ordinateur, voir aussi la page de conformité réglementaire à l'adresse **www.dell.com/regulatory_compliance**

le dessous de votre ordinateur

le **Dell Support Center**. Pour lancer **Dell Support Center**, cliquez sur l'icône  dans la barre des tâches

Si vous devez :

trouver des pilotes ou téléchargements ;
fichiers lisez-moi

accéder au support technique et à l'aide sur
le produit

vérifier le statut de votre commande pour les
achats d'appareils neufs

trouver des solutions et réponses aux questions
courantes



trouver des informations sur les mises à jour et
modifications techniques de dernière minute
sur votre ordinateur ou des informations de
références techniques avancées pour les
techniciens et les utilisateurs expérimentés

Voir :

support.dell.com

Caractéristiques

Cette partie donne des informations pouvant être nécessaires pour l'installation, la mise à jour de pilotes et la mise à niveau de votre ordinateur.

 **REMARQUE** : Les offres proposées peuvent dépendre de la région. Pour plus d'informations sur la configuration de votre ordinateur, cliquez sur **Démarrer**  → **Aide et support** et sélectionnez l'option qui permet de consulter les informations sur votre ordinateur.

Modèle de l'ordinateur

Studio 1555/1557/1558

Informations sur l'ordinateur

Jeu de puces système	Intel GM45/PM45 + ICH9M (Studio 1555)
	Mobile Intel 5 series express chipset PM55 (Studio 1557)
	Mobile Intel 5 series express chipset HM55 (Studio 1558)

Informations sur l'ordinateur

Largeur de bus de données	64 bits
Largeur de bus DRAM	Bus double canal (2) 64-bit
EPRAM Flash	4 Mo
Bus graphique	PCI-E x16
Bus PCI	32 bits

Modèle de l'ordinateur	Studio 1555	Studio 1557	Studio 1558
Processeur			
Type	Intel® Core™2 Duo Intel Pentium® Dual-Core Intel Celeron® Dual-Core Intel Celeron	Intel Core i7	Intel Core i3 Intel Core i5 Intel Core i7
Cache L1	64 Ko (32 Ko pour chaque coeur)	128 Ko (32 Ko pour chaque coeur)	128 Ko (32 Ko pour chaque coeur)
Cache L2	3 Mo ou 6 Mo (Intel Core2 Duo) 1 Mo (Intel Celeron, Intel Pentium Dual-Core, et Intel Celeron Dual-Core)	1 Mo	1 Mo
Cache L3		jusqu'a 8 Mo de données partagées	jusqu'a 4 Mo de données partagées

**Modèle de
l'ordinateur**
Studio 1555
Studio 1557
Studio 1558
Vidéo

Interface LCD

Signal différentiel bas
voltage (LVDS)

LVDS

LVDS

Support de
Télévision

HDMI 1.3B

HDMI 1.3B

HDMI 1.3B

Dédié

Type de vidéo

intégré à la carte
systèmeintégré à la carte
systèmeintégré à la carte
système

Contrôleur vidéo

ATI Mobility Radeon
HD 4570ATI Mobility Radeon
HD 4570ATI Mobility Radeon
HD 4570ATI Mobility Radeon
HD 5470

Mémoire vidéo

GDDR3 256 Mo/512 Mo

DDR3 512 Mo/1 Go

DDR3 512 Mo/1 Go

Caractéristiques

Modèle de l'ordinateur

Studio 1555

Studio 1557

Studio 1558

UMA

Type de vidéo

intégré à la carte système

intégré à la carte système

Contrôleur vidéo

Mobile Intel GMA 4500MHD

Intel GMA HD

Mémoire vidéo

jusqu'à 358 Mo de données partagées

jusqu'à 1,7 Go de données partagées

ExpressCard

Contrôleur ExpressCard	Intel ICH9M (Studio 1555) Mobile Intel 5 series express chipset PM55 (Studio 1557) Mobile Intel 5 series express chipset HM55 (Studio 1558)
Cartes supportées	ExpressCard/34 (34 mm) 1,5 V et 3,3 V
Taille du connecteur	26 broches

Mémoire

Connecteurs	deux connecteurs SODIMM accessibles à l'utilisateur
Capacités	1 Go, 2 Go et 4 Go
Type de mémoire	800 MHz SODIMM DDR2 (Studio 1555) 1067/1333 MHz SODIMM DDR3 (Studio 1557/Studio 1558)
Mémoire minimum	1 Go (simple canal)
Mémoire maximum	8 Go (double canal - 4 Go x 2)



REMARQUE : Pour des instructions sur la mise à niveau de la mémoire, voir le *Guide de maintenance* à l'adresse support.dell.com/manuals.

Caractéristiques

Connecteurs

Audio	un connecteur de microphone (entrée), un connecteur de casque/de haut-parleurs stéréo
IEEE 1394a	un mini connecteur 4 broches, non alimenté
Carte Mini PCI	un logement de carte Mini PCI pleine hauteur de type IIIA, un logement de carte Mini PCI demi-hauteur
HDMI	19 broches
Carte réseau	un connecteur RJ45
eSATA	un connecteur combiné sept broches/quatre broches eSATA/USB
USB	deux connecteurs à 4 broches conformes à la norme USB 2.0
Vidéo	un connecteur à 15 trous

Communications

Modem (en option)	Modem externe USB V.92 56K
Contrôleur de modem	modem matériel
Interface du modem	USB
Carte réseau	LAN Ethernet 10/100/1000 sur la carte système
Sans fil	WLAN, WiMax a/b/g/n et WWAN ExpressCard avec technologie sans fil Bluetooth®

Audio

Type d'audio	IDT 92HD73C High Definition audio codec
Contrôleur audio	5.1 channel High Definition audio
Conversion stéréo	24-octets (analogique-à-numérique et numérique-à-analogique)
Interface interne	Intel High Definition audio
Haut-parleur	deux haut-parleurs 4,5-ohm et un caisson de basses 4 ohm
Emplificateur de haut-parleur interne	2 watts par canal en 4,5 ohm et 3 watts par canal de caisson de basses
Contrôles du volume	menus logiciel et contrôles multimédia

Caméra (en option)

Pixels	2,0 mégapixels
Résolution vidéo	320 x 240 ~ 1600 x 1200 (640 x 480 à 30 ips)
Angle de vision diagonale	66°

Clavier (Rétroéclairé)

Nombre de touches	86 (U.S. et Canada) ; 102 (Europe) ; 105 (Japon) ; 104 (Brésil)
Disposition	QWERTY/AZERTY/Kanji

Caractéristiques

Ecran

Type	15,6" HD WLED TrueLife 15,6" HD+ LED rétroéclairé, TrueLife 15,6" Ultrasharp FHD LED rétroéclairé, TrueLife
Dimensions :	
Hauteur	193,5 mm (7,61 po)
Largeur	344,2 mm (13,55 po)
Diagonale	396,2 mm (15,60 po)
Résolution maximum	HD : 1366 x 768 HD+ : 1600 x 900 FHD : 1920 x 1080
Taux de rafraîchissement	60 Hz
Angle d'utilisation	0° (fermé) à 140°

Ecran

Angles de vision :	
Horizontal	HD : 40/40 HD+/FHD : 60/60
Vertical	HD : 15/30 HD+/FHD : 50/50
Point de pixel	HD : 0,252 x 0,252 mm HD+ : 0,215 x 0,215 mm FHD : 0,18 x 0,18 mm
Contrôles	la luminosité peut être contrôlée par des raccourcis clavier (voir le <i>Guide technique Dell</i> pour plus d'informations)

Tablette tactile

résolution de positionnement X/Y (mode tablette graphique)	240 cpp
Taille	
Largeur	73,09 mm (2,87 po) zone sensible active
Hauteur	40,09 mm (1,57 po) rectangle

Batterie

Type	«Smart» au lithium ion 4 éléments (Studio 1555) «Smart» au lithium ion 6/9 éléments (Studio 1555/1557/1558)
Profondeur	48,3 mm (1,9 po) (4/6/9 cellules)
Hauteur	20,4 mm (0,8 po) (4/6 cellules) 37,8 mm (1,5 po) (9 cellules)
Largeur	206,6 mm (8,13 po) (4/6 cellules) 284,9 mm (11,2 po) (9 cellules)

Caractéristiques

Batterie

Masse	0,24 kg (0,54 lb) (4 cellules) 0,34 kg (0,75 lb) (6 cellules) 0,50 kg (1,10 lb) (9 cellules)
Tension	11,1 VDC (6/9 cellules) 14,8 VDC (4 cellules)
Durée de la charge (approximative)	4 heures (quand l'ordinateur est éteint)
Temps d'opération	varie selon les conditions d'opération et peut être réduit de façon significative sous certaines conditions de consommation- intensives. <i>Voir le Guide technique Dell pour plus d'informations.</i>

Batterie

Durée de vie (approximatif)	300 cycles de charge/décharge
Plage de températures :	
Fonctionnement	0° à 35°C (32° à 95°F)
Stockage	-40° à 65°C (-40° à 149°F)
Pile bouton	CR-2032

Adaptateur de CA

Tension d'entrée	100–240 VCA
Courant d'entrée	1,5 A/1,6 A/1,7 A
Fréquence d'entrée	50–60 Hz
Puissance	65 W ou 90 W
Courant en sortie (65 W)	4,34 A (maximum à impulsion de 4 secondes) 3,34 A (continu)
Courant en sortie (90 W)	5,62 A (maximum à impulsion de 4 secondes) 4,62 A (continu)
Tension de sortie nominale	19,5 +/- 1 VDC

Adaptateur de CA

Dimensions :	
65 W (E-Series)	
Hauteur	16 mm (0,60 po) 15 mm (0,59 po) (adaptateur Auto-Air)
Largeur	66 mm (2,6 po)
Profondeur	127 mm (5,0 po)
Poid (avec câbles)	0,29 kg (0,64 lb) 0,26 kg (0,57 lb) (Adaptateur Auto-Air, sans cordon CA et cordon d'extension)

Caractéristiques

Adaptateur de CA

90 W (E-Series)

Hauteur 16 mm (0,6 po)

Largeur 70 mm (2,8 po)

Profondeur 147 mm (5,8 po)

Poid 0,34 kg (0,76 lb)
(avec câbles)

Plage de températures :

Fonctionnement 0° à 35°C (32° à 95°F)
0° à 40°C (32° à 104°F)
(Adaptateur Auto-Air)

Stockage -40° à 65°C
(-40° à 149°F)
-40° à 70°C
(-40° à 158°F)
(Adaptateur Auto-Air)

Caractéristiques physiques

Hauteur 25,3 mm à 38,9 mm
(0,10 po à 1,23 po)

Largeur 371,6 mm (14,63 po)

Profondeur 253,0 mm (9,96 po)

Poid (avec batterie 6 cellules et lecteur optique) configurable jusqu'à moins de 2,52 kg (5,54 lb)

Environnement informatique

Plage de températures :

Fonctionnement 0° à 35°C
(32° à 95°F)Stockage -40° à 65°C
(-40° à 149°F)

Humidité relative (maximale) :

Fonctionnement 10% to 90%
(sans condensation)Stockage 5% to 95%
(sans condensation)

Vibration maximale (avec un spectre de vibration aléatoire simulant l'environnement utilisateur) :

Fonctionnement 0,66 Geff

En stockage 1,30 Geff

Environnement informatique

Résistance maximale aux chocs (en fonctionnement – mesurée avec Dell Diagnostics fonctionnant sur le disque dur et une impulsion demi-sinusoïdale de 2 ms ; hors fonctionnement – mesurée avec disque dur en position de rangement des têtes et une impulsion demi-sinusoïdale de 2 ms) :

Fonctionnement 110 G

En stockage 160 G

Altitude (maximale) :

Fonctionnement -15,2 à 3048 m
(-50 à 10 000 ft)Stockage -15,2 à 10 668 m
(-50 à 35 000 ft)

Niveau de contamination G2 ou moins selon ISA-S71.04-1985 aérienne

Annexe

Informations de produit Macrovision

Ce produit intègre une technologie de protection des droits d'auteur qui est protégée par des documents de méthode de certains brevets américains et d'autres droits de propriété intellectuelle détenus par Macrovision Corporation ainsi que par d'autres détenteurs de droits. L'utilisation de cette technologie de protection des droits d'auteur est soumise à l'autorisation de Macrovision Corporation ; elle est destinée exclusivement à une utilisation domestique et à des opérations limitées de visualisation, sauf autorisation particulière de Macrovision Corporation. L'ingénierie inverse et le désassemblage sont interdits.

Informations pour NOM, ou Official Mexican Standard (standard mexicain officiel) (seulement pour Mexico)

Les informations suivantes sont données dans l'(les) appareil(s) décrit(s) dans ce document en respect des requis du Standard Mexicain Officiel (NOM) :

Importateur :

Dell México S.A. de C.V.

Paseo de la Reforma 2620 - 11°

Col. Lomas Altas

11950 México, D.F.

Numéro de modèle réglementaire	Tension	Fréquence	Consommation électrique	Tension en sortie	Intensité en sortie
PP39L	100–240 VCA	50–60 Hz	1,5 A/1,6 A/1,7 A	19,5 VDC	3,34 A/4,62 A

Pour plus de détails, lisez les informations de sécurité livrées avec votre ordinateur.

Pour plus d'informations sur les meilleurs pratiques de sécurité, voir la la page de conformité réglementaire à l'adresse www.dell.com/regulatory_compliance.

Index

A

- achat de produits
 - pour réparation ou avoir **74**
- adaptateur de CA
 - dimension et poids **92**
- adresses email
 - pour l'assistance technique **72**
- adresses email d'assistance **72**
- aide
 - obtention d'aide et support **70**
- appeler Dell **75**

B

- barrettes d'alimentation, utilisation **6**
- basculement **39**

C

- caractéristiques **81**
- CD, lecture et création **45**
- circulation d'air, dégagement **5**
- configuration, avant de commencer **5**
- connexion réseau sans fil **50**
- connexions réseau
 - réparation **50**
- contacter Dell en ligne **76**

D

- dégâts, évitement **5**
- DellConnect **71**
- Dell Diagnostics **59**
- Dell Factory Image Restore **68**
- Dell Support Center **55**

Dell Touch Zone **36**

Dépanneur des conflits matériels **58**

disques

 utilisation **40**

DVD, lecture et création **45**

E

écran tactile **36**

 gestes **37**

F

FAI

 fournisseur d'accès Internet **16**

fonctionnalités logiciel **44**

G

gestes

 écran tactile **37**

 tablette tactile **30**

J

jeu de puces **81**

L

liste de vérification des diagnostics **75**

M

mémoire prise en charge **85**

messages système **56**

O

ordinateur, configurer **5**

ouverture de session FTP, anonyme **72**

P

pilotes et téléchargements **80**

possibilités de l'ordinateur **44**

problèmes, résolution **48**

problèmes d'alimentation, résolution **51**

Index

problèmes de mémoire

résolution **52**

problèmes logiciels **53**

problèmes matériels

diagnostic **58**

produits

informations et achat **73**

R

réseau filaire

câble réseau, branchement **7**

résolution des incidents **48**

ressources, recherche **78**

restauration d'image d'usine **68**

retour sous garantie **74**

S

service à la clientèle **71**

sites pris en charge

sites web **72**

T

trouver plus d'informations **78**

V

ventilation, dégagement **5**

W

Windows

assistant Compatibilité des programmes **53**



Imprimé aux U.S.A.

www.dell.com | support.dell.com



0HVWH9A00